

INTEROP[®]

TOKYO | 7-11 JUNE, 2010

Mobile & Wireless

Tokyo Preview

出展マニュアル

Exhibitor Services Manual

会期: **2010年6月9日(水)～11日(金)**

会場: **幕張メッセ**

主催: **Interop Tokyo 2010 実行委員会**

運営: **財団法人インターネット協会
株式会社ナノオプト・メディア**

公式サイト: **<http://www.interop.jp/>**

【改訂2010_0430】

この出展マニュアルは、Mobile & Wireless Tokyo Preview (Interop Tokyo 2010内)にご出展いただくにあたり、効果的なプロモーション方法や、会場の基本情報とともに、展示ブースの設営から撤去までの準備に関するご案内や注意事項、提出書類などをまとめております。

本マニュアルの内容を十分にご理解いただき、本展示会の円滑な運営にご協力いただきますようお願いいたします。

Interop Tokyoでは、会場内に各社から集められたさまざまな機器、サービスを相互接続して構築された、巨大なデモ「ShowNet」と呼ばれるネットワークを構築しています。ShowNetは先進的なネットワーク技術を組み合わせた次世代ネットワークであるとともに、出展社の皆様のインターネット接続のインフラストラクチャーでもあります。ShowNetの構築や撤去の作業に伴い、通常の展示会とは異なる規定や作業が発生します。

なお、Interop Tokyo 2010 運営事務局(以降、事務局)が必要と認めた場合、記載事項を変更することがあります。その場合は、公式サイトやその他の方法で出展社に告知いたします。

2010年3月

Interop Tokyo 2010 運営事務局

■ 出展マニュアル構成

1. ご案内

開催概要、個人情報の取り扱いと各種お問合せ先

2. 来場者プロモーション

事務局による来場者プロモーション内容や出展効果を高めるためのツールのご案内

3. 開催基本情報

会場の基本情報、入退場管理や搬入出に関するご案内

4. 施工装飾・運営規定／サービス

施工装飾規定、運営や会場管理に関する規定および各種ブース設備やサービスのご案内

5. ShowNet簡単申し込みガイド

インターネット(ShowNet)接続を、簡易に申し込むための手順のご案内

6. ShowNet申し込みガイド

インターネット(ShowNet)接続を、カスタマイズして申し込むための手順のご案内

7. 提出書類

申込書類、申請書類の一覧と書式

1 ご案内

- 1-1 目次
- 1-2 開催概要
- 1-3 個人情報の取り扱い
- 1-4 問合せ先一覧

2 来場者プロモーション

- 2-1 目次
- 2-2 運営事務局によるプロモーション活動
- 2-4 自社ブースへの来場者動員に活用いただきたいアイテム
- 2-6 プレスへのアピール
- 2-7 会場での来場者データ取得 バーコードリーダー利用

3 開催基本情報

- 3-1 目次
- 3-2 交通アクセス
- 3-3 会場周辺図
- 3-4 会場全体図・展示ホール概要
- 3-5 サービス施設
- 3-6 開催スケジュール
- 3-7 入退場
- 3-8 車両証
- 3-9 車両経路

<搬入搬出>

- 3-10 ・作業スケジュール
・有料作業
- 3-11 ・作業時の注意事項
・宅配便による搬入出
- 3-12 ・一括搬入出・通関
- 3-13 ・ShowNet撤去に伴う搬出作業制限について

4 施工装飾・運営規定/サービス

- 4-1 目次
- <施工装飾規定>**
- 4-2 ・小間規格
・施工装飾管理
・装飾瀬計上の注意事項
- 4-3 ・装飾範囲制限
・装飾施工物の高さ制限
・開口部設置規定
- 4-4 ・ステージのセットバック規定
・スピーカー設置規定
- 4-5 ・施工装飾時の注意事項
・装飾資材の防災規制
- 4-6 床面アンカー工事
- 4-7 電気工事
- 4-8 消防規定 裸火使用・危険物持込・喫煙

<運営・管理規定>

- 4-9 ・共有スペースの使用禁止
・音量規制
・撮影
・即売の禁止
・無線機の使用
・ブース内での飲食物提供
- 4-10 ・著作権処理
・ブース管理・保険

<設備・サービス>

- 4-11 パッケージブース
- 4-12 パッケージブースオプション
- 4-13 オリジナル装飾
- 4-14 臨時電話・FAX回線
- 4-15 インターネット接続
- 4-15 アンテナ接続
- 5-16 スtockヤード
- 4-16 ブース清掃
- 4-17 レンタル備品
- 4-18 コンピュータ機器レンタル
- 4-20 AV機器レンタル
- 4-21 宿泊予約
- 4-22 飲食券

5 ShowNet簡単申し込みガイド

- 5-1 はじめに
- 5-2 目次
- 5-3 第1章 インターネット(ShowNet)接続の申し込みをする前に
- 5-4 第2章 インターネット(ShowNet)接続申し込み
- 5-12 第3章 申し込み情報の確認
- 5-13 第4章 付録

6 ShowNet申し込みガイド

- 6-1 はじめに
- 6-2 目次
- 6-3 第1章 インターネット(ShowNet)接続の申し込みをする前に
- 6-5 第2章 ShowNetカスタム申し込み
- 6-13 第3章 追加サービスを申し込む(任意)
- 6-22 第4章 追加サービスの設定
- 6-27 第5章 ShowNetを利用する
- 6-30 第6章 付録

7 提出書類

- 7-1 提出書類一覧・出展社専用サイトのご案内
- 7-2 バッジ・車両証申込書
- 7-3 装飾施工業者届
- 7-4 電気供給申込書
- 7-5 追加ゲストチケット申込書
- 7-6 国内貨物一括搬出入見積依頼書
- 7-7 床面アンカー工事申請書
- 7-8 危険物持込許可申請書
- 7-9 パッケージブース/オプション申込書
- 7-10 臨時電話・FAX回線申込書
- 7-11 小間内清掃申込書
- 7-12 備品レンタル申込書
- 7-13 コンピュータ機器レンタル申込書
- 7-14 AV機器レンタル申込書
- 7-15 宿泊予約申込書
- 7-16 飲食共通利用券申込書

※FAX送付書類のみ添付しております。

詳細は7-1でご確認ください。

1. ご案内

| | |
|-----------------|-----|
| 開催概要..... | 1-2 |
| 個人情報の取り扱い | 1-3 |
| 問合わせ先一覧 | 1-4 |

- 【名称】** Interop Tokyo 2010
- 【会期】** コンファレンス 6月7日(月)～11日(金)
展示会 6月9日(水)～11日(金)
- 【開催時間】** コンファレンス 10:00～18:00
展示会 9日(水)10:30～18:00
10日(木)10:00～18:00
11日(金)10:00～17:00
- 【会場】** 幕張メッセ 国際会議場・展示ホール4～6
〒261-0023 千葉県美浜区中瀬2-1
- 【主催】** Interop Tokyo 2010 実行委員会
- 【特別協力】** WIDEプロジェクト
- 【出展社数】** 300社見込
- 【来場者数】** 140,000人見込(同時開催展を含む)
- 【参加料金】** コンファレンス 有料・一部セッション無料
展示会 ¥3,000(消費税込)・事前登録により無料
- 【運営】** 財団法人インターネット協会
株式会社ナノオプト・メディア
- 【同時開催】** IMC Tokyo 2010
デジタルサイネージ ジャパン 2010

事務局による出展社の個人情報の取り扱いについて

本イベントにおける個人情報の取り扱いは、主催者である実行委員会が運営事務局である株式会社ナノオプト・メディア F2Fフォーラムカンパニー(以下事務局)に委託しています。個人情報の取り扱いについては、事務局が自らが定める「個人情報保護方針」及び「プライバシーポリシー」に沿って適切な管理をするよう監督いたします。

- ・出展マニュアルに基づく各種提出書類にご記入いただいた個人情報は、運営事務局から提出書類に関する事務連絡を差し上げるため使用いたします。
- ・ご記入いただいた情報をもとに、事務局が取り扱うIT関連の会議、展示会、イベントおよび関連するマーケティングサービスのご案内を差し上げることがございますが、お客様のご承諾がない限り、登録された個人情報を第三者に開示・提供いたしません。
- ・ご案内送付などのために事務局が選定した企業へお客様の個人情報の取り扱いを業務委託する場合がございますのであらかじめご了承ください。その際、委託先が個人情報の適切な取り扱いを行うよう監督いたします。

株式会社ナノオプト・メディア F2Fフォーラムカンパニーの個人情報保護方針/プライバシーポリシーはこちらからご覧いただけます。 <http://www.f2ff.jp/policy/>

お問い合わせ先

株式会社ナノオプト・メディア F2Fフォーラムカンパニー

E-mail: nom-info@f2ff.jp

出展社による個人情報の取り扱いについて

ご出展に際し、名刺、芳名帳への記帳、アンケート用紙記入および名刺添付、またはバーコードシステムの利用などにより来場者の個人情報を収集する際は、来場者ご本人に個人情報の利用目的や取り扱いについてご確認いただき、同意を得たうえで取得することをお勧めします。

個人情報の取り扱いについては、各社の個人情報保護方針をもとに、個人情報保護法に準じた適切な措置を講じてください。

| 運営事務局 | | | |
|-----------------------------------------------------------------------------------------------------------|------------------|-----------------------------|--|
| 株式会社ナノオプト・メディア F2Fフォーラムカンパニー 〒141-0031 東京都品川区西五反田1-18-9 五反田NTビル5F TEL(代):03-6431-7800 FAX:03-6431-7850 | | | |
| 営業担当 | TEL:03-6431-7801 | E-mail: sales-info@f2ff.jp | |
| マーケティング担当 | TEL:03-6431-7805 | E-mail: mktg10-info@f2ff.jp | |
| ShowNet担当 | TEL:03-6431-7803 | E-mail: netserv10@f2ff.jp | |
| 装飾・運営担当 | TEL:03-6431-7804 | E-mail: ope-info@f2ff.jp | |

メールでお問合わせの際は、件名に展示会名をご記入いただきますようお願いいたします。

| お問合わせ内容 | 名称 | 担当 | 連絡先 | 掲載P |
|-----------------------------------------|-----------------------------------------------|-------------------|----------------------------------------------------------------------------------------------------------------------------------------|---------------------------|
| 招待券・封筒 | ゲストチケット発送センター | | TEL:03-3643-3320 FAX:03-5646-2140 受付期間:4月20日(火)～6月4日(金) 10:00～12:00, 13:00～17:00(土日祝日除く) | 2-4 |
| バーコード リーダー | 株式会社ネオネット | 主任 上家 鈴木 | 〒105-6112 東京都港区浜松町2-4-1 世界貿易センタービル12F TEL:03-6430-3193 FAX:03-6430-3196 E-mail: edms@neonet-inc.jp | 2-7 |
| バッジ 車両証 | 株式会社アテナ | バッジ 車両証 担当 | 〒134-8585 東京都江戸川区臨海町5-2-2 TEL:03-5679-3248 FAX:03-5679-3247 E-mail: june2010-exhi@f2ff.jp <u>TEL・FAXによる受付は4月5日(月)から開始します。</u> | 3-7 3-8 |
| 装飾規定届類 床面アンカー工事 危険物持込 臨時電話・FAX | 株式会社 アコースト・コーポレーション | 田中 平野 | 〒101-0052 東京都千代田区神田小川町1-1 日光ビル4F TEL:03-5259-7971 FAX:03-5259-7972 E-mail: interop@accost.co.jp | 4-2 4-6 4-8 4-14 |
| 特殊な装飾物 | 株式会社幕張メッセ 国際展示場課 | 工藤 林 | 〒261-0023 千葉県千葉市美浜区中瀬2-1 TEL:043-296-0602 FAX:043-296-0529 | 4-5 |
| 電気工事 | 飯田電機工業株式会社 | カブラギ 鍋木 岡野 | 〒136-0082 東京都江東区新木場1-8-21 TEL:03-3521-3522 FAX:03-3521-3699 E-mail: interop10@iidae.co.jp | 4-7 |
| パッケージブース / オプション | 株式会社 エキスポ インターナショナル | 桜井 | 〒101-0024 東京都千代田区神田和泉町 1-3-1 三恵ビル9F TEL:03-5687-3983 FAX:03-5687-5437 E-mail: interop@expo.co.jp | 4-11,12 |
| 備品レンタル | 株式会社アズ・シーン | 岩瀬 | 〒162-0055 東京都新宿区余丁町10-8 TEL:03-5368-1961 FAX:03-5368-1968 | 4-17 |
| PCレンタル | キッセイコムテック株式会社 システムリソースサービス 事業部 レンタルセンター | 湯田 ミタライ 御手洗 | 〒170-0005 東京都豊島区南大塚3-32-1 大塚S&Sビル TEL:03-5843-0328 FAX:03-5979-6335 E-mail: kcrent@comtec.kicnet.co.jp | 4-18,19 |
| AVレンタル | 株式会社光和 | 桜田 吉田 | 〒135-0053 東京都江東区辰巳1-7-32 TEL:03-3522-1040 FAX:03-3522-2190 E-mail: interop@kowanet.co.jp | 4-20 |

| お問合わせ内容 | 名称 | 担当 | 連絡先 | 掲載P |
|------------------|-------------------------------------|----------------|-------------------------------------------------------------------------------------|------|
| 光回線・ADSL | 株式会社幕張メッセ 情報機械室 | 香取 大塚 | 〒261-0023 千葉県千葉市美浜区中瀬2-1 TEL:043-296-0493 FAX:043-296-0492 | 4-15 |
| ISDN1500 専用回線 | NTT東日本千葉支店 | 宮澤 | 〒261-0023 千葉県千葉市美浜区中瀬1-6 NTT幕張ビル TEL:043-350-4980 FAX:043-350-4050 | 4-15 |
| CATV接続 | 株式会社幕張メッセ 情報機械室 | 宍倉 別部 | 〒261-0023 千葉県千葉市美浜区中瀬2-1 TEL:043-296-0536 FAX:043-296-0012 | 4-15 |
| 保険 | 東方エージェンシー株式会社 千葉営業所 | 茅野 小川 | 〒260-0026 千葉県千葉市中央区千葉港8-4 日本興亜ビル5F TEL:043-246-1441 FAX:043-246-9704 | 4-10 |
| 小間内警備 | 株式会社テックス | 池上 | 〒170-0013 東京都豊島区東池袋5-40-9 TEL:03-3590-6446 FAX:03-3590-4001 | 4-10 |
| ブース清掃 | 株式会社イン・サポート | 昼間 後藤 | 〒135-0016 東京都江東区東陽5-22-12 河合ビル1F TEL:03-5683-3886 FAX:03-5683-3887 | 4-16 |
| 宅配便 | 株式会社 グローバルコムネット | 楠 | 〒267-0056 千葉県千葉市緑区大野台2-6-15 TEL:043-205-9686 | 3-11 |
| | 佐川急便千葉南店 | 田村 | TEL: 043-228-5115 | |
| 一括搬入出 通関手続 | 株式会社石川組 営業本部 国際部 展示会チーム | 中島 望月 | 〒140-0002 東京都品川区東品川5-9-4 TEL:03-3474-8102 FAX:03-5460-9841 | 3-12 |
| 飲食物提供 | 千葉市保健所 食品衛生課 | 食品 指導係 | 〒261-8755 千葉県千葉市美浜区幸町 1-3-9 千葉市総合保健医療センター2F TEL:043-238-9934 FAX:043-238-9936 | 4-9 |
| 音楽著作権 | 社団法人 日本音楽著作権協会 東京イベント・コンサート支部 | | 〒160-0023 東京都新宿区西新宿1-17-1 日本生命新宿西口ビル10F TEL:03-5321-9881 FAX:03 3345 5760 | 4-10 |
| 宿泊予約 | JTB首都圏 法人営業新橋支店 | 多辺田 篠村 関 | 〒105-0004 東京都港区新橋1-18-16 日生新橋ビル5F TEL:03-3504-0795 FAX:03-3502-3169 | 4-21 |
| 幕張新都心 共通飲食券 | 株式会社幕張メッセ 経理・管理課 | 飲食券 担当 | 〒261-0023 千葉県千葉市美浜区中瀬2-1 TEL:043-296-0525 FAX:043-296-0529 | 4-22 |

2. 来場者プロモーション

- 運営事務局によるプロモーション活動
 - ・E-mail DM 2-2
 - ・郵送DM 2-2
 - ・広告出稿 2-3
 - ・メディアタイアップ 2-3
 - ・メディアキャラバン 2-3
 - ・プレスリリースの配信 2-3
- 自社ブースへの来場者動員に活用いただきたいアイテム
 - ・DM&ゲストチケット 2-4
 - ・公式サイト原稿 2-4
 - ・ニュース投稿 2-4
 - ・来場者への提案 2-5
- プレスへのアピール
 - ・Best of Show Award エントリー 2-6
 - ・プレスルームへのプレスキット設置 2-6
- 会場での来場者データ取得
(バーコードリーダーの利用) 2-7

☆ 運営事務局が行うプロモーション活動

① E-Mail DMIによる集客

★ナノオプトメディア保有データベースをフル活用

- ・過去のInterop Tokyo来場者
- ・他のイベントでのターゲットオーディエンスリスト

配信約30万件X11回

② 郵送DMIによる集客

★ナノオプトメディア保有データベースをフル活用

- ・過去のInterop Tokyo来場者
- ・他のイベントでのターゲットオーディエンスリスト

★全国の「ITユーザー」

- ・製造業
- ・官公庁
- ・医療施設
- ・建設業

などをリストアップし情報システム部門宛に郵送

★後援団体を通じた会員等への配布

発送25万件

③ 広告出稿

★【新聞】:経済紙(合計10段)、産業経済紙(合計10段)、専門紙(合計10段)、を予定

★【雑誌】:IT専門誌(合計8P)、ビジネス誌(合計2P)、を予定

★【オンラインメディア】:IT系ニュースサイト(合計約25アイテム)

経済・ビジネス系ニュースサイト(合計約20アイテム)

その他のサイト(合計約8アイテム)

リスティング広告

を予定

④ メディアタイアップ

★複数のメディアスポンサーにより、「Interop特集」を実施します。
(2010年4月より随時実施予定)

⑤ メディアキャラバンの実施

★主要メディアへのメディアキャラバンを実施し、イベントを事前にPRLします。
(2010年5月中旬実施予定)

⑥ プレスリリースの配信

★会期までの間、定期的にプレスリリースを配信します。
(2010年4月より随時)

☆来場者を自社ブースへと動員するために、是非以下のアイテムを活用ください。

① 事務局にて用意するDM&ゲストチケットの活用（無料）

★重要なお客様やプロスペクトには、是非事務局にてご用意するDMとゲストチケットをお渡しして、自社ブースへの招待を掛けて下さい。

まずは**4月下旬**に、DMおよびゲストチケット、そして専用の封筒を100枚Xご出展小間数、お送りします。追加のオーダーは**出展社専用サイトの「追加ゲストチケット申込書」**ページから随時お申し込みいただけます。
また、「提出書類7-5」にご記入の上、FAXでお申し込みいただく方法もあります。。

追加オーダーは無料です。

●追加オーダー受付開始：4月20日より

② 公式サイト原稿の提出（無料）

★来場予定者の最大の情報源となるのが、Interop オフィシャルWebサイトです。このオフィシャルサイトでは、出展社様の一覧から、更に詳細な出展概要を掲載して来場者に情報公開します。出展概要は、各社様がそれぞれに出展社専用サイトの「公式サイト原稿」からご提出いただくこととなります。
なお、原稿は一度ご提出いただいた後でも随時変更が可能ですので、まずは、お早目のご提出をお願いいたします。

●プロモーション活動が佳境を迎える**4月20日**までにはご提出いただくことをお勧めします。

③ ニュース投稿（無料）

★同じくオフィシャルWebサイトに、出展社様からのトピックを掲載するコーナーを設けています。上記の出展概要とは別に、当日ブースで行うキャンペーン情報や新製品の情報などがあれば、こちらを通じて来場者に訴求することができます。ニュース欄はオフィシャルサイトのトップページにあり、常に最新のニュース5件が表示され、それ以外のニュースも格納されて常時閲覧が可能です。ニュースの投稿数に制限はありません。トピックが発生した際は、是非コマメに情報を投稿ください。

【出展社専用サイトはこちら】
<https://vem.f2ff.jp/in2010em>

④ 個別の来場者ニーズへの提案（無料）

★3月17日現在、すでに展示会来場事前登録をスタートしておりますが、登録の際に取得しているアンケートにおいて、来場者それぞれのニーズについてお聞きしています。Interop来場時に、特にチェックしたい分野や、具体的に現在抱えている課題などについてです。事務局では、この来場者個別のニーズを出展社専用サイトを通じて出展社の皆様に公開します。（その際、来場者の個人情報には公開いたしません。職種や業種などの属性については公開します。）

出展各社様はこの「ニーズ一覧」をご覧ください、自社にとって顧客となりうると思われるものに対しては、その具体的な製品やサービスを投稿してください。投稿いただいた情報は各来場者ごとにまとめてプリントし、「Interop貴方にお勧めする見学ブース」として会期前に郵送でお送りします。

●サービス開始 : 4月9日より閲覧および回答の入力可能

【出展社専用サイトはこちら】
<https://vem.f2ff.jp/in2010em>

-
- ☆ ブースでのリード取得とともに重要な『パブリシティ』への対策に以下を
活用ください。
-

① Best of ShowAward エントリー（無料）

★出展各社様の新製品やサービス、ソリューションをエントリーいただき、各カテゴリごとに審査を行ってグランプリを決定する『Best of ShowAward』を今年も開催いたします。業界識者で構成される審査委員会の、厳選なる審査を経て受賞を果たした製品には当然の如く注目が集まり、特に会期中に多数訪れるプレスの方々へのアピール効果が期待できます。

エントリーから受賞までの流れですが、まず出展社専用サイトからエントリーいただいた各製品を、5月下旬に開催される一次審査で審査しノミネート製品を選抜、そしてノミネートに残った全ての製品は、展示会会期前夜(6月8日)と初日(6月9日)に分けて審査員が直接各ブースを訪問し、最終審査いたします。そして、同日夜に開催される最終審査会にてグランプリを決定することとなります。

- エントリー開始 : 4月12日(月)
- エントリー締め切り : 5月20日(木)
- 一次審査会(ノミネート) : 5月26日(水)

【出展社専用サイトはこちら】
<https://vem.f2ff.jp/in2010em>

② プレスルームへのプレスキットの陳列（無料）

★会期中、会場にはプレスルームが設置され、各社の記者はここを拠点として取材活動を展開します。このプレスルームに、製品アピール用のキットを陳列することができます。キットは1点につき100部をご用意ください。点数に制限はありません。カタログだけでなく、プレスリリースなども添えておくと、より効果的です。

キットは展示会開幕前日(6月8日)18:00までに、ホール6の2階にあるプレスルームへ直接お持込みください。
スタッフがお預かりし、陳列を行います。

本展示会では、入場するすべての来場者をバーコードにより管理しています。展示ブースでバッジのバーコードを読み取ることにより来場者データを収集することができます。さらに要望コード表を利用することにより来場者個々の属性などを付加したデータも収集可能になります。出展効果を高めるツールとしてご利用ください。

5月14日(金)までに**出展社専用サイト【バーコードリーダー申込書】**にてご利用の有無をお知らせください。なお、バーコードシステムを利用する場合は、個人情報の取り扱いに関する利用規約への同意をいただいております。

■バーコードシステム料金・納品方法

1. 利用料金

- (1) システム利用基本料(バーコードリーダー1台付) : 事務局負担
 - (2) バーコードリーダー2台目以降1台あたり : ￥21,000/台(消費税込)
 - (3) データ抽出費用1件あたり : ￥63/件 (消費税込) ※重複データは1件として算出
- ※バーコードリーダーの貸し出しは会期前日を予定しております。

2. データ納品方法

- ・会期終了後、「バーコード利用申込書」にご記入いただいた納品先メールアドレスに**ダウンロード専用URLとパスワード**の配信を行います。
- ・納品予定日(会期終了後1週間)に配信するアドレスから指定サーバへアクセスしていただき、所定のファイルをダウンロードしてください。ダウンロードの操作方法はメール配信時にマニュアルを添付し、お知らせいたします。
- ・セキュリティを考慮し、ダウンロード期間と回数制限を設けます。また、配信先指定は**1箇所のみ**となります。

■利用方法

①来場者バッジのバーコードを読み取る



②要望コードのバーコードを読み取る(要望コードを利用する場合)



③会期終了1週間後の納品

付加価値情報をプラスした、ブース来場者データを、専用URLよりダウンロードできます。

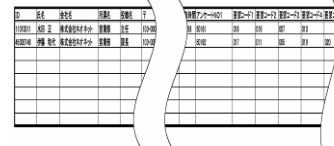

納品データは、エクセル形式なので簡単に加工処理できます。

■要望コード表の利用

要望コード表とは、各社独自の属性(要望)を付加することができるバーコード表です。

『ブースに来場された方に、カタログAとカタログBをお渡し。担当者は、伊藤だった』など、対応記録を会期終了後にデータとして入手することができます。要望コード表は、出展社任意で設定できます。

| SAMPLE | | 要望コード表 | |
|--------|-------|--------|--------|
| 01 | カタログA | 11 | 担当:伊藤 |
| 02 | カタログB | 12 | 担当:鈴木 |
| 03 | 会社案内 | 13 | |
| 04 | | 14 | |
| 05 | | 15 | |
| 06 | 見積希望 | 16 | 担当:吉野 |
| 07 | 訪問希望 | 17 | 後日資料送付 |
| 08 | 商談希望 | 18 | |
| 09 | | 19 | |
| 10 | | 20 | |

■データの定義と入力文字に関する注意

データとして納品するものは、**個人名+連絡が取れる最低限の情報(TEL、メールアドレス、ファックス、住所のいずれか)が記載されているものすべて**となります。また、手書登録による判読不明文字は■で入力されます。ご承知おきください。

請求内容に関するお問合わせ先

Interop Tokyo 2010 運営事務局 株式会社ナノオプト・メディア内 担当:鶴久
TEL:03-6431-7800 FAX:03-6431-7850 E-mail: sales-info@f2ff.jp

バーコードリーダー使用方法、データ納品方法等に関するお問合わせ先

株式会社ネオネット 担当:上家(カミイエ)、鈴木
TEL:03-6430-3193 FAX:03-6430-3196 E-mail: edms@neonet-inc.jp

3. 開催基本情報

- 交通アクセス 3-2
- 会場周辺図 3-3
- 会場全体図・展示ホール概要 3-4
- サービス施設 3-5
- 開催スケジュール 3-6
- 入退場 3-7
- 車両証 3-8
- 車両経路 3-9
- 搬入搬出
 - ・作業スケジュール 3-10
 - ・有料作業 3-10
 - ・作業時の注意事項 3-11
 - ・宅配便による搬入出 3-11
 - ・一括搬入出・通関 3-12
 - ・ShowNet撤去に伴う搬出作業制限について 3-13

詳細は、幕張メッセ・アクセスガイドをご覧ください → <http://www.m-messe.co.jp/access/index.html/>

■電車・バスでご来場の場合

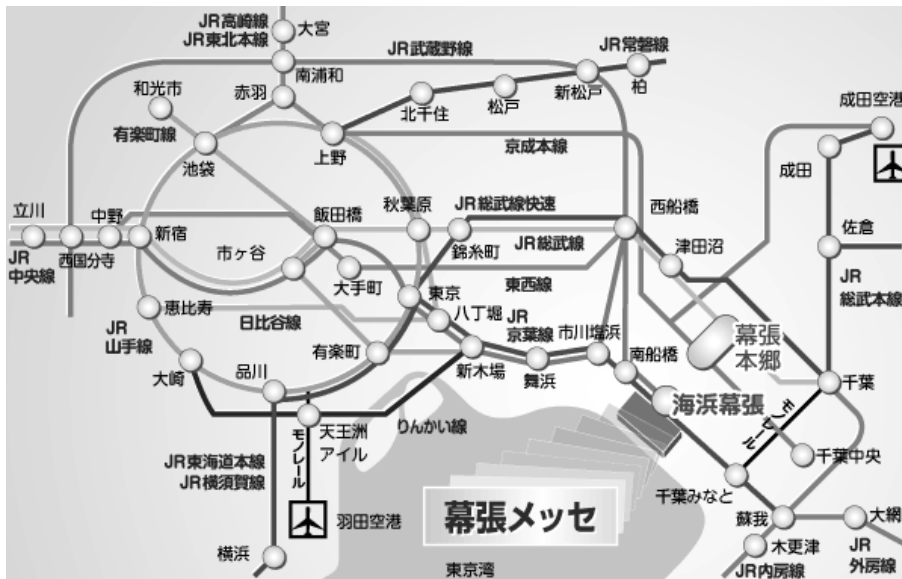

- ・JR京葉線 海浜幕張駅から徒歩7分
- ・JR総武線・京成線 幕張本郷駅から京成バス利用 15分
- ・成田空港から高速バス利用 約30分
- ・羽田空港から高速バス利用 約40分

■車でご来場の場合



- ・東京・羽田空港方面から約40分・・・習志野I.C.(東関東自動車道)、幕張I.C.(京葉道路)から約5分
- ・成田空港方面から約30分・・・湾岸千葉IC(東関東自動車道)から約5分

□駐車場 ・幕張メッセ駐車場 8:00～23:00 (入庫は21:00まで) 普通自動車 1,000円/日
 ・県営第一地下駐車場 24時間(入庫は7:00～23:00) 100円/20分 1日最大1,000円



..... 来場経路

■会場全体図

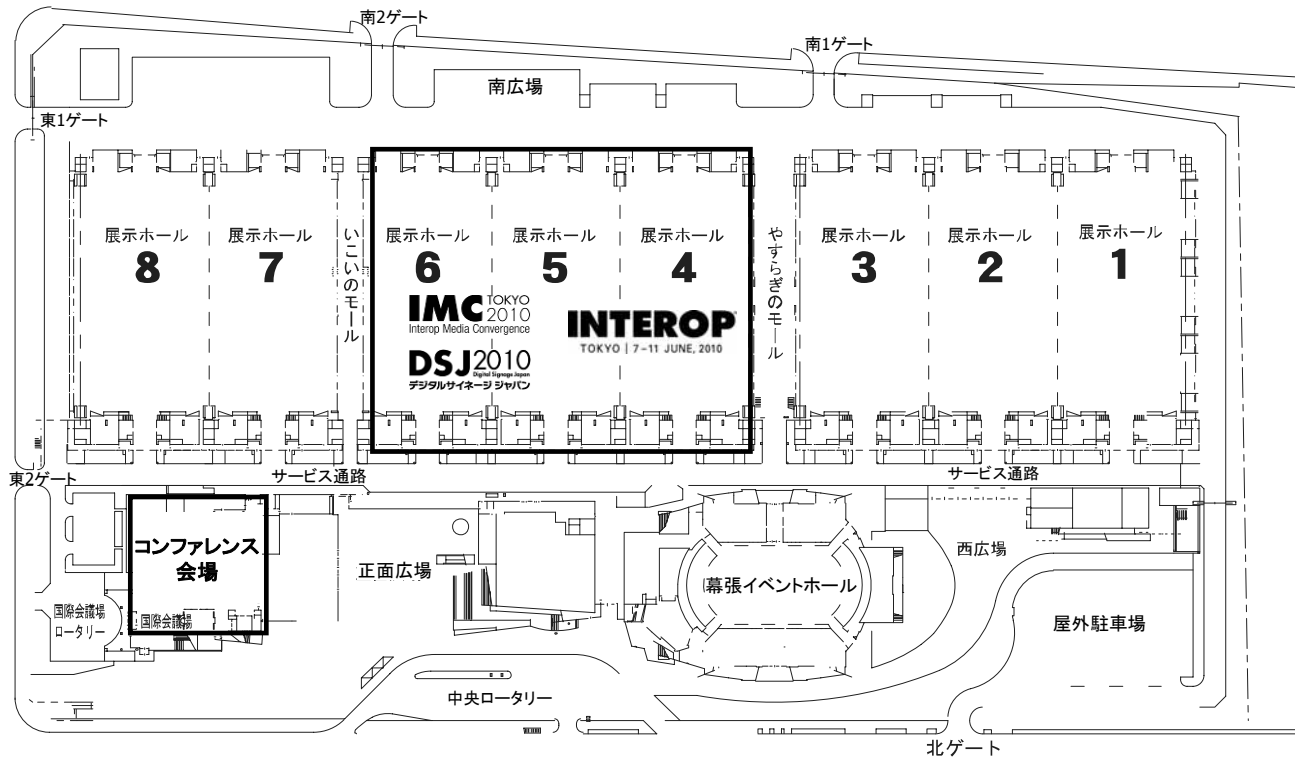

■展示ホール概要

- 【床 面】 コンクリート直均し 制限床荷重5t/m²
- 【天 井 高】 15m~30m
- 【搬 入 出 口】 南口／幅8.3m 高さ5.6m 北口／幅5.2m×2 高さ4.0m
- 【ピ ッ ト】 電気ピット10列、機械ピット(給排水、ガス、圧縮空気の敷設スペース)9列、6m間隔で交互設置
- 【展示用電力】 単相2線式:100V、200V 三相3線式:200V
- 【給 排 水】 給水/取出口径 50mm最大使用可能水量200リットル/分
排水/メインピット内に受口 冷却水/メインピット内に配管可能な架台設置
- 【ガ ス】 都市ガス 11,000kcal/m³ 最大使用可能量 100m³/時
- 【圧 縮 空 気】 口径50mm×2 ※ただし、コンプレッサーは別途設置
- 【照 度】 450~500Lx
※開催期間中は、1/4灯(約100~120Lx)

■事務局施設

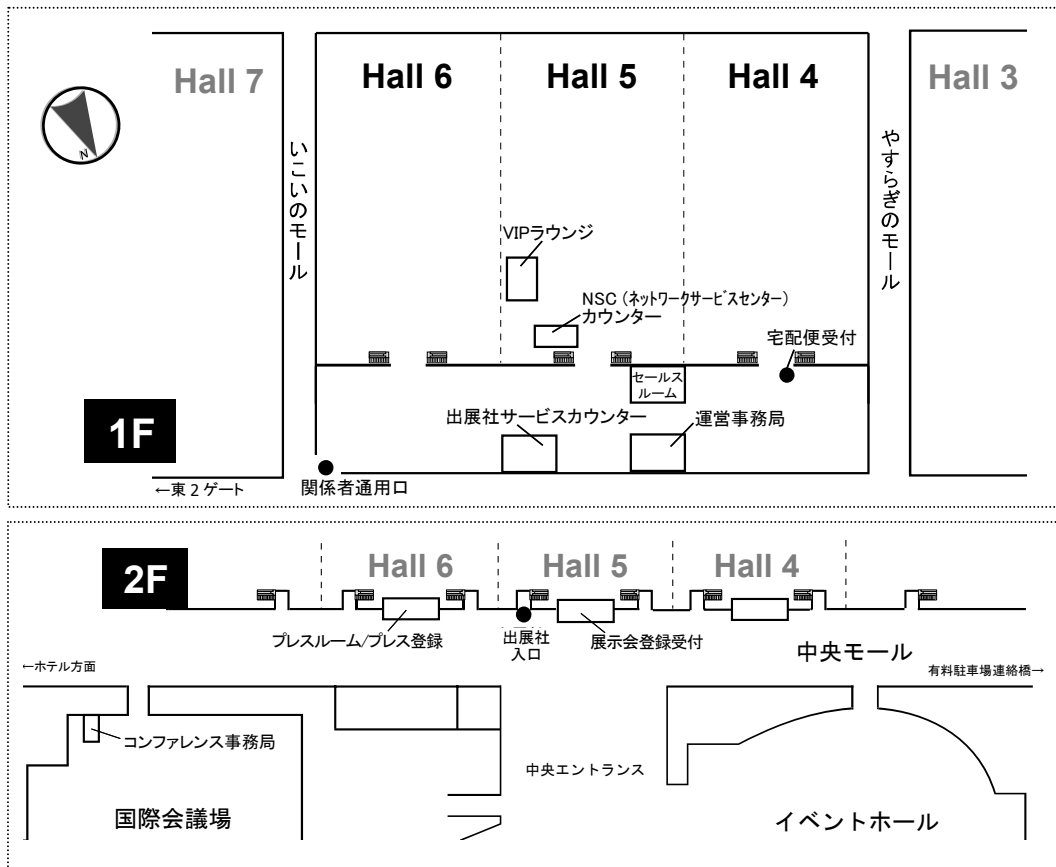

| | | | |
|----|--------------------------|----------------------|----------------|
| 1F | 運営事務局 | 展示会運営事務局 | ホール5・主催者室 |
| | NSC(ネットワークサービスセンター)カウンター | ShowNet接続、トラブルシュート窓口 | ホール5・東側エスカレータ下 |
| | 出展社サービスカウンター | 装飾、備品、臨時電話、電気工事問合わせ | ホール5・会議室 |
| | セールスルーム | 2011年度出展申込受付(予約制) | ホール5・多目的室 |
| | VIPラウンジ | VIP専用ラウンジ | ホール5内 |
| | 宅配便受付カウンター | 佐川急便発送窓口 | ホール4・西側エスカレータ下 |
| | 関係者通用口 | 規定作業時間以外の関係者出入口 | ホール6・ガラス扉 |
| 2F | プレスルーム/プレス登録 | 取材記者登録受付 | ホール6・2Fガラスラウンジ |
| | 出展社入口 | 規定作業時間内の出展社出入口 | ホール5・ガラス扉 |
| | コンファレンス事務局 | コンファレンス運営事務局 | 国際会議場・Room204 |

※女子更衣室、出展社休憩室はご用意しておりませんので、あらかじめご了承ください。

幕張メッセの売店、レストラン、コインロッカー、ファックス・コピー、無線LAN、バリアフリーサービスなどの施設情報は
こちらからご覧いただけます。

幕張メッセ・施設ガイド → <http://www.m-messe.co.jp/facility/service/index.html>

| | | 7:00 | 8:00 | 9:00 | 10:00 | 11:00 | 12:00 | 13:00 | 14:00 | 15:00 | 16:00 | 17:00 | 18:00 | 19:00 | 20:00 | 21:00 | 22:00 | 23:00 | 24:00 | |
|------------|-----------|---------------------|---------------------|------|-------|-------|-------|-------|-------|-------|-------|-------|-------|-------|---------|-------|-------|-------|-------|--|
| 展示会準備期間 | 6月6日 (日) | ShowNet構築作業 | | | | | | | | | | | | | | | | | | |
| | | 出展社搬入・設営 | | | | | | | | | | | | | | | | 有料作業 | | |
| | 6月7日 (月) | 有料作業 | 出展社搬入・設営 | | | | | | | | | | | | | | | | 有料作業 | |
| | 6月8日 | 有料作業 | 出展社搬入・設営 | | | | | | | | | | | | | | | | 有料作業 | |
| 展示会開催・撤去期間 | 6月9日 (水) | 有料作業 | 10:30~18:00 展示会 | | | | | | | | | | 有料作業 | | | | | | | |
| | | 10:00~10:30 開会式 | 10:00~18:00 コンファレンス | | | | | | | | | | | | | | | | | |
| | 6月10日 (木) | 有料作業 | 10:00~18:00 展示会 | | | | | | | | | | 有料作業 | | | | | | | |
| | | 10:00~18:00 コンファレンス | | | | | | | | | | | | | | | | | | |
| | 6月11日 (金) | 有料作業 | 10:00~17:00 展示会 | | | | | | | | | | 製品搬出 | | 装飾撤去・搬出 | | | | | |
| | | 10:00~18:00 コンファレンス | | | | | | | | | | | | | | | | | | |
| | | 7:00 | 8:00 | 9:00 | 10:00 | 11:00 | 12:00 | 13:00 | 14:00 | 15:00 | 16:00 | 17:00 | 18:00 | 19:00 | 20:00 | 21:00 | 22:00 | 23:00 | 24:00 | |

※搬入出作業スケジュールは、3-10をご覧ください。

■ バッジ発行

搬入から会期中を含む搬出までの全期間、会場内での事故防止、盗難防止のため、事務局が発行するバッジの着用を義務づけさせていただきます。バッジはお申し込みに応じてお送りします。【バッジ・車両証申込書】(7-2参照)にて**5月7日(金)**までに株式会社アテナにお申し込みください。発送は5月中旬以降を予定しています。バッジがないと入場できませんので、関係者への配布の徹底をお願いいたします。

パッケージブースをお申し込みの場合は、規定枚数をお送りしますので、申込書の提出は不要です。(主催者企画の出展社への配布については別途ご案内いたします。)

| 種類 | 発行枚数 | パッケージブース申込みの場合 規定枚数 | 有効期間 | | |
|----------------|------------------------------|------------------------|------|-----------------------|--------------|
| | | | 搬入期間 | 展示会会期中 | 搬出期間 |
| 出展社 | 1小間あたり10枚まで | 1小間あたり10枚 | ○ | ○ 基調・特別講演 会場を含む | ○ |
| 工事者 | 希望枚数 | 1小間あたり3枚 | ○ | × | 19:00以降 ○ |
| 製品搬出作業員 (※) | 1~12小間 25枚まで 13小間以上 50枚まで | 1小間あたり3枚 | × | × | 17:00以降 ○ |

(※)追加発行は一切いたしません。

■ 出展社バッジ



■ 工事者バッジ



■ 製品搬出作業員バッジ



※バッジデザインはイメージです。現物と異なる場合があります。

お問い合わせ先

株式会社アテナ バッジ・車両証担当

〒134-8585 東京都江戸川区臨海町5-2-2

TEL:03-5679-3248 FAX:03-5679-3247 E-mail: june2010-exhi@f2ff.jp

※TEL、FAXによるお問い合わせは、4月5日(月)の受付開始となります。

■ 出展社入口・関係者通用口

- ・規定作業時間内は、2F・ホール5前の出展社入口(3-5参照)をご利用ください。
- ・規定作業時間以外の出入口は、防犯上の理由により、関係者通用口(3-5参照)からのみとさせていただきます。
- ・ご入場の際は、必ずバッジを携帯ください。

会場に車両で乗り入れる際には、事務局が発行する車両証が必要となります。車両証はお申し込みに応じてお送りします。【バッジ・車両証申込書】(7-2参照)にて**5月7日(金)**までに株式会社アテナにお申し込みください。発送は5月中旬以降を予定しています。

パッケージブースをお申し込みの場合は、下表の最大発行枚数をお送りしますので、申込書の提出は不要です。(主催者企画出展社への配布については別途ご案内いたします。)

■ 車両証の種類と発行枚数

①搬入出車両証 有効期間:6月6日~8日、6月11日

搬入時は、車両待機場を經由せず、直接幕張メッセ敷地内に進入できます。
搬出時は、直接進入はできません。車両待機場で係員の指示、誘導に従って進入してください。

②優先搬出車両証 有効期間:6月11日 敷地内への進入開始11:00(予定)

車両待機場を經由せずに、直接幕張メッセ敷地内に進入できます。出展製品梱包資材の搬入車両など、最優先車両に使用してください。

③製品搬出車両証 有効期間:6月11日 敷地内への進入開始19:00(予定)

幕張メッセに直接進入することはできません。車両待機場で待機し、係員の誘導に従って進入してください。

| 種類 | 最大発行枚数 | | | | | |
|-------------|---------|----------------------|---------|---------|---------|--------|
| ①搬入出車両証 | 1~3小間: | 1小間あたり3枚 | | | | |
| | 4小間以上: | 1小間あたり2枚(50枚を上限とします) | | | | |
| ②優先搬出車両証(※) | 1~19小間: | 1枚 | | | | |
| | 20小間以上: | 2枚 | | | | |
| ③製品搬出車両証(※) | 1~3小間 | 4~9小間 | 10~19小間 | 20~36小間 | 37~49小間 | 50小間以上 |
| | 2枚 | 5枚 | 8枚 | 10枚 | 12枚 | 15枚 |

(※)追加発行は一切いたしません。



※イメージです。現物と異なる場合があります。

■ 注意事項

- ・交通手段として使用している車(自家用車など)は、敷地内に進入できません。有料駐車場をご利用ください。
- ・車両証は、フロントガラスの見える位置に掲示してください。
- ・業務請負業者各社への配布を徹底してください。(宅配業者への配布は必要ありません)
- ・会場周辺は駐車禁止です。留め置きが必要な場合は、有料駐車場をご利用ください。
- ・展示ホールへの入場には、バッジ(出展社、工事者、製品搬出作業員)が必要です。(3-7参照)
- ・展示ホール床のピットからShowNet接続ケーブルが露出している箇所があります。ホール内走行時は、十分ご注意ください。

■ 搬入経路

- ① 搬入出車両証 → 幕張メッセ南2ゲート 直接南2ゲートにお越しください。順次敷地内に誘導します。

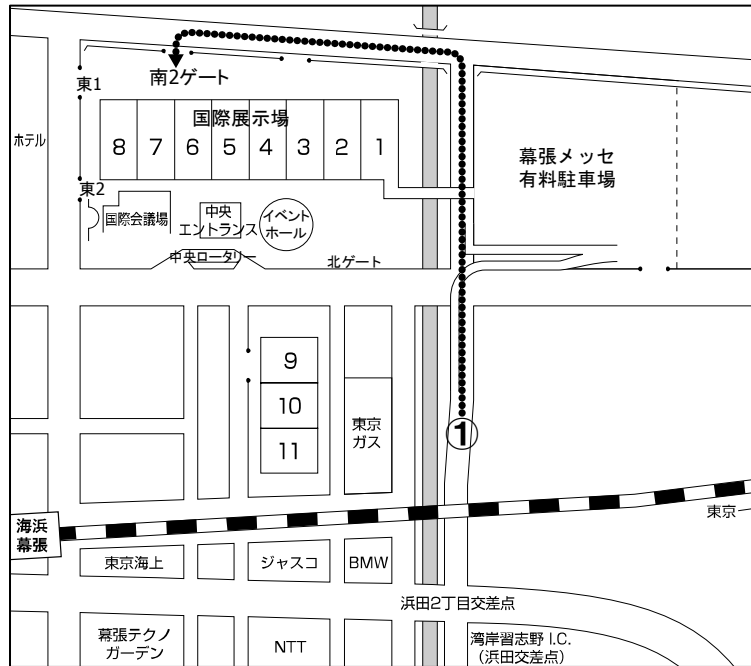

■ 搬出経路

- ② 優先搬出車両証 → 幕張メッセ南2ゲート ※15:00以降は車両待機場場に誘導されますのでご注意ください。
- ③ 製品搬出車両証 → 車両待機場場 → 幕張メッセ南2ゲート
- ① 搬入出車両証 → 車両待機場場 → 幕張メッセ南2ゲート

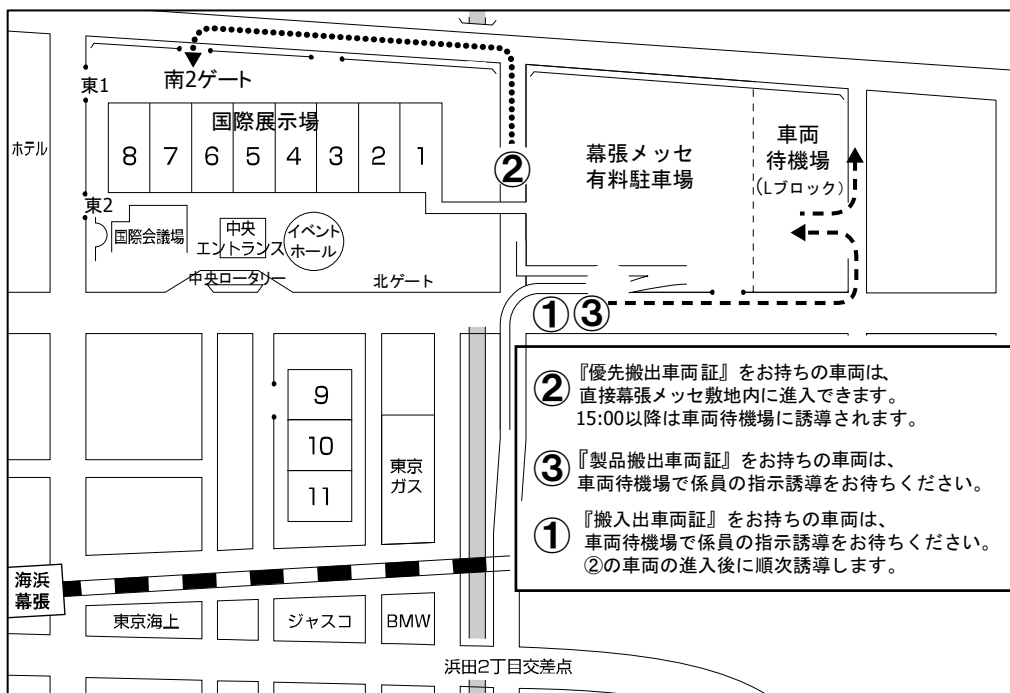

■ 作業スケジュール

| | 7:00 | 8:00 | 9:00 | 10:00 | 11:00 | 12:00 | 13:00 | 14:00 | 15:00 | 16:00 | 17:00 | 18:00 | 19:00 | 20:00 | 21:00 | 22:00 | 23:00 | 24:00 | | |
|--------------|-------------|-----------------------------------------------|------|-------|-------|-------|-------|-------|-------|-------|-------|----------------|--------|------------------------------|-----------|-------|-------|-------|--|--|
| 6月6日 (日) | ShowNet構築作業 | | | | | | | | | | | | | | | | | | | |
| | | 8:00~20:00 出展社搬入・設営 | | | | | | | | | | | | | 20:00~ 有料 | | | | | |
| | | ホール内車両進入 | | | | | | | | | | | ~19:30 | | | | | | | |
| 6月7日 (月) | ~8:00 有料 | 8:00~20:00 出展社搬入・設営 | | | | | | | | | | | | | 20:00~ 有料 | | | | | |
| | | ホール内車両進入~12:00 | | | | | | | | | | | | | | | | | | |
| 6月8日 (火) | ~8:00 有料 | 8:00~20:00 出展社搬入・設営 (パッケージブース・主催者企画 搬入・準備) | | | | | | | | | | | | | 20:00~ 有料 | | | | | |
| | | | | | | | | | | | | | | | | | | | | |
| 6月9日 (水) | ~8:00 有料 | 10:30~18:00 展示会開催 | | | | | | | | | | 19:00~ 有料 | | | | | | | | |
| | | | | | | | | | | | | | | | | | | | | |
| 6月10日 (木) | ~8:00 有料 | 10:00~18:00 展示会開催 | | | | | | | | | | 19:00~ 有料 | | | | | | | | |
| | | | | | | | | | | | | | | | | | | | | |
| 6月11日 (金) | ShowNet撤去作業 | | | | | | | | | | | | | | | | | | | |
| | ~8:00 有料 | 10:00~17:00 展示会開催 | | | | | | | | | | 17:00~ 製品搬出 | | 19:00~24:00(完全退出) 装飾撤去・搬出 | | | | | | |
| | | | | | | | | | | | | | | ホール内車両進入19:00~(予定) | | | | | | |
| | 7:00 | 8:00 | 9:00 | 10:00 | 11:00 | 12:00 | 13:00 | 14:00 | 15:00 | 16:00 | 17:00 | 18:00 | 19:00 | 20:00 | 21:00 | 22:00 | 23:00 | 24:00 | | |

規定作業時間
 有料作業時間
 ※搬入期間中の敷地内への車両進入は、20:00までです。

■ 有料作業

規定作業時間内に作業が終了しない場合は、事務局(3-5参照)で時間外作業届をご提出ください。時間外作業については、1時間あたり21,000円(税込)を会期後に請求させていただきます。作業終了後は、事務局で終了報告をしてご退館ください。終了報告がなかった場合は、翌朝8:00までの作業料金を請求させていただきます。

■ **作業時の注意事項**

- ・展示ホールでは、必ずバッジを着用してください。(3-7参照)
- ・開梱・梱包・展示などの作業は自社ブース内で行い、他社の作業や搬入出車両の通行の妨げにならないようにしてください。
- ・展示ホール内への車両進入については、係員の指示に従ってください。また、展示ホール内は大変混雑することが予想されます。作業が終了したらただちに退出ください。
- ・搬入時には、展示ホール床のピットからShowNet接続ケーブルが露出している箇所があります。展示ホール内の走行時は、十分ご注意ください。
- ・ShowNet接続ケーブルをブース造作物に縛り付けることは、ご遠慮ください。
- ・搬入期間中に、ShowNet接続ケーブルの位置調整作業が行われる場合があります。ピットへの配線のため、床カーペットを切断させていただく場合があります。あらかじめご了承ください。
- ・ShowNetのネットワークトラブル対応、調整などのために、ShowNetスタッフ(NOCチームメンバー・STMなど)がブースにお伺いすることがあります。ご協力をお願いいたします。

■ **宅配便による搬入・搬出**

□ **搬入(展示会場への発送)**

出展製品等を宅配便等で会場に送付する際は、ブースに受取人がいる日時を指定のうえ、展示会名、小間番号、出展社名を明記して送付し、出展社にて受け取りを行ってください。なお、宅配業者への車両証の配布は必要ありません。

発送伝票記入例

〒261-0023 千葉市美浜区中瀬2-1 幕張メッセ

展示会名: ○○○○○○ ホール○

小間番号: ○○○○

出展社名: ○○○○

担当者名: ○○○○

※電話番号は、受取人の携帯電話をご記入いただくと連絡がスムーズです。

□ **搬出(展示会場からの発送)**

展示会会期中は、以下の宅配便会社が常駐し宅配便発送を受けれます。(3-5参照) 搬出などにご利用ください。

お問い合わせ先

宅配便受付

株式会社グローバルコムネット 担当:楠

〒267-0056 千葉市緑区大野台2-6-15

TEL:043-205-9686

宅配便発送会社

佐川急便千葉南店 担当:営業課 田村

TEL:043-228-5115

■ **廃棄物処理**

展示、装飾、撤去などの際に発生した残材、廃材などは、すべて出展社の責任においてお持ち帰りください。会場内に放置された廃材、残材等は、事務局が任意に処分し、処理に要した費用は当該出展社に請求させていただきます。装飾に関しては、環境保護のため、廃棄物が出ないよう極力リサイクル、リユースに配慮した施工をお願いいたします。

■ **会期中の搬入・搬出**

展示会開催時間内の搬入出作業はできません。開催時間外でご手配ください。機材のトラブルなどにより、開催時間中に作業が必要な場合は、事務局にご相談ください。

■ 一括搬入出・通関

事務局では、一括搬入出、荷役機材や作業員の手配および通関業務の取扱指定業者として、株式会社石川組を選定しています。一括搬入出をご希望の場合は、【国内貨物一括搬出入見積依頼書】(7-6参照)に必要な事項をご記入のうえ、5月24日(月)までに株式会社石川組にお送りください。

□ 一括搬入出全体の流れ

発注まで-----

- 1 別紙依頼書による「見積依頼」(提出期限:5月24日)
- 2 「見積依頼」に基づき「御見積書」をお送りします
- 3 「運送作業依頼」を返送ください
- 4 内容の確認が必要な場合は電話等でご連絡します

作業開始-----

- 5 指定場所より貨物の引取 ※路上駐車が必要な場合は、助手が必要です(応相談)

会場内-----

- 6 ブースへの配達 ※空箱の引き取り(オプション)
- 7 ブースより貨物の引取

返送-----

- 8 指定場所へ貨物を納品 ※路上駐車が必要な場合は、助手が必要です(応相談)

作業完了-----

- 9 「請求書」発行

○ オプションについて

- A) 保険:輸送途中で事故が発生した場合、保険が唯一の求償手段となります。
- B) (会期中の)空箱保管
- C) 会場内での搬入作業・搬出作業時の荷役作業機材の提供
- D) その他、特別作業が発生するような場合 ※ご相談ください。

○ 基本作業料金

| 作業内容 | 適要 | 料金 (消費税) |
|-----------------------|-------------------------------------------------------------------------------------------------|--------------------|
| 混載便(片道) ※都内23区内 | 1m ³ につき ※最低料金(2.5m ³) ※引取時間の指定 = 午後・午前のみ ※パワーゲート車はチャーター便となります。 | ¥12,000 ¥30,000 |
| チャーター便(片道) ※都内23区内 | 2トン車 1台につき 4トン車 1台につき ※引取時間の指定 = 可能 ※トラック積込・荷降し時に作業員が必要な場合は別途料金がかかります(下記参照) | ¥45,000 ¥65,000 |
| 積込・荷降作業員 | 1人につき | ¥19,000 |
| 会場内作業 | 会場内BOOTH配達 1m ³ につき BOOTHよりの引取 ※最低料金(1m ³) | ¥7,000 ¥7,000 |
| 空箱保管料 | 1m ³ につき ※最低料金(1m ³) | ¥5,500 ¥5,500 |

□ 輸入通関手続き

展示のため海外から持ち込む製品(日本製・外国製を問わず)については、輸入通関手続き後でなければ展示できません。本展示会は、保税展示場の許可を受けていませんので、簡便なカルネ通関をお勧めします。詳細は、株式会社石川組にお問合わせください。

お問合わせ先

株式会社石川組 国際部 展示会チーム 担当:中島、望月
〒140-0002 東京都品川区東品川5-9-4
TEL:03-3474-8102 FAX:03-5460-9841

■ ShowNet撤去に伴う搬出作業制限について【重要】

事務局では、展示会終了後、ShowNetのシャットダウンとともに、PODブース（ShowNetネットワーク機器設置ブース）の撤去作業をおこないます。撤去作業に要する時間は、最大2時間を見込んでいます。

作業の安全確保のため、この間、出展社による作業は、手運び、台車による出展製品の搬出のみとさせていただきます（製品搬出作業時間）。映像音響機器などの演出機材、照明器具、電気配線、小間装飾・造作物、什器やPC機器など、出展製品以外の取り外し、取り壊しや搬出は一切できませんので、あらかじめご了承ください。

製品搬出作業時間中は、「工事者バッジ」着用の作業員および搬出車両は展示ホール内に入れません。

スムーズな撤去作業のため、ご理解とご協力をお願いいたします。

□ 搬出スケジュール

| | 出展社作業スケジュール | ShowNet撤去スケジュール |
|-----------------------|----------------------------------------------------------------------------------------------------------------------------------------------------------------------------------------------------|-------------------|
| 17:00 ◆館内アナウンス | ■展示会終了 | ・ShowNetシャットダウン作業 |
| ◆館内アナウンス (随時) | ■製品搬出作業開始 【この間、取り外し・取り壊し・搬出できないもの】 ・映像音響機器等の演出機材 ・照明器具 ・電気配線 ・小間装飾 ・造作物 ・備品 ・什器 ・PC機器 など 出展製品以外は一切のもの ・安全確認の上、出展製品の梱包作業をおはじめください。 ・「製品搬出作業員バッジ」着用の作業員のみ展示ホール内に入場できます。 | |
| 17:20(予定) | ・展示ホール南北シャッター半開 ・手運び・台車等により、出展製品を搬出してください。 | ・PODブースの解体作業開始 |
| 17:30(予定) | ・送電停止 | ・ストレージへの機材移動開始 |
| 19:00(予定) ◆館内アナウンス | ■装飾撤去作業開始 すべての機材、器具、装飾類の撤去・搬出作業 ・南北シャッター全開 ・「工事者」バッジ着用作業員入場 ・「製品搬出車両」展示ホール内進入 ・「搬出車両」展示ホール内進入 | 作業終了・安全確認 |
| 24:00 | ■撤去完了(完全退出) | |

※出展製品を搬出するために、小間装飾や造作の取り外し、取り壊しが必要な場合は、6月10日(木)13:00までに事務局にお申し出ください。(出展製品が造作物に埋め込まれている場合などが該当します)ブースに伺って状況を確認し、製品搬出時間中の取り外し、取り壊しを認める場合があります。

4. 施工装飾・運営規定/サービス

- 施工装飾規定
 - ・小間規格 4-2
 - ・施工装飾管理 4-2
 - ・装飾設計上の注意事項 4-2
 - ・高さ制限・間口部設置規定 4-3
 - ・ステージのセットバック規定 4-4
 - ・スピーカー設置規定 4-4
 - ・施工装飾時の注意事項 4-5
 - ・装飾資材の防災規制 4-5
- 床面アンカー工事 4-6
- 電気工事 4-7
- 消防規定 裸火使用・危険物持込・喫煙 4-8
- 運営・管理規定
 - ・共有スペースの使用禁止 4-9
 - ・音量規制 4-9
 - ・撮影 4-9
 - ・即売の禁止 4-9
 - ・無線機の使用 4-9
 - ・ブース内での飲食物提供 4-9
 - ・著作権処理 4-10
 - ・ブース管理・保険 4-10
- 設備・サービス
 - パッケージブース 4-11
 - パッケージブースオプション 4-12
 - オリジナル装飾 4-13
 - 臨時電話・FAX回線 4-14
 - インターネット接続・アンテナ接続 4-15
 - ストックヤード 4-16
 - ブース清掃 4-16
 - 備品レンタル 4-17
 - コンピュータ機器レンタル 4-18
 - AV機器レンタル 4-20
 - 宿泊予約 4-21
 - 飲食券 4-22

ブース施工装飾にあたっては、本マニュアルに記載の諸規定に準じて計画してください。事務局では、規定の一切の例外は認めませんので、装飾施工業者など関係者に本マニュアルの控えを渡すなどして周知をお願いいたします。規定に反している場合は、施工装飾プランの改訂、工事のやり直しをお願いする場合があります。あらかじめご了承ください。

■小間規格

- ・1小間は、間口3.0m、奥行3.0m とします。
- ・お申し込み小間数の4隅をテープで分けし、スペースのみの状態でお渡します。
装飾施工は、各社で行ってください。装飾の最低要件として、小間内カーペット、隣接小間との間仕切りの設置（高さ2.7mの壁面、経師）、出展社名の掲示をお願いいたします。

事務局では、最小限必要な備品を備えたパッケージブースをご用意しております。簡易装飾をご希望の出展者は、ぜひご利用ください(4-11参照)。また、事務局の推薦する施工装飾業者が、ご予算に応じて、オリジナルデザインでの装飾をご提案いたします。ぜひお問合わせください。(4-13参照)

■施工装飾管理

出展社の施工・装飾管理のため、施工装飾業者および代理店(指定している場合)の情報を、【**施工装飾業者届**】(7-3参照)にご記入のうえ、**小間装飾図面(平面・立面・パースの3点)**を添付して、**5月10日(月)**までに株式会社アコースト・コーポレーション宛にご提出ください。

パッケージブース(4-11参照)をお申し込みの場合、また主催者企画パビリオンブースにお申し込みの場合は、担当施工業者から届出があるので、提出の必要はありません。

■装飾設計上の注意事項

- ・装飾物は、全て自社ブース内に収めてください。
- ・ホール内の既存天井からの装飾物(バナー・ワイヤー等)を吊り下げることができません。
- ・通路、会場壁面や天井等に照明を投影することは禁止します。
- ・島小間の設計にあたっては、隣接他社の配置を考慮し、隣接ブースを見通せる配慮ある設計をお願いします。
- ・**天井張り、屋根、2階建ての装飾物、工作物**は、会場内放水銃の放水障害や煙感知器の感知障害となるので、火災予防上必要な措置を講じるとともに、所轄消防署への届出が必要になる場合があります。施工を計画している場合は、**5月10日(月)**までに**図面を添えて株式会社アコースト・コーポレーションにお問合わせください。**
- ・**バルーン等の浮遊物**は、自社ブースの範囲に収め、固定してください(高さは4-3の規定に準じます)。設置可能箇所、サイズ、使用ガスについては会場の承認を受ける必要があります。設置を計画している場合は、**5月10日(月)**までに**株式会社アコースト・コーポレーションにお問合わせください。**

お問合わせ先

株式会社アコースト・コーポレーション 担当: 田中、平野
〒101-0052 東京都千代田区神田小川町1-1 日光ビル4F
TEL:03-5259-7971 FAX:03-5259-7972 E-mail: interop@accost.co.jp

■装飾施工物の高さ制限

1～3小間： 通路および隣接小間から1m以内は2.7mまで、1mセットバックした範囲は**3.6m**までとします。【図1】

4小間以上： 通路および隣接小間から1m以内は2.7mまで、1mセットバックした範囲は**4.8m**までとします。【図2】

【図1】 1～3小間

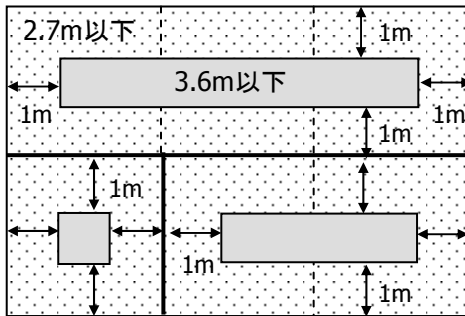

【図2】 4小間以上

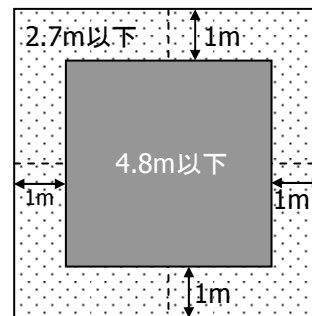

■開口部設置規定

すべての通路面には、間口の1/2以上の開口部を設けてください。間口の1/2以上に装飾を施す場合は、高さを1.2m以下としてください。パラペットを設置する場合は、高さ30cm以下とします。【図3】

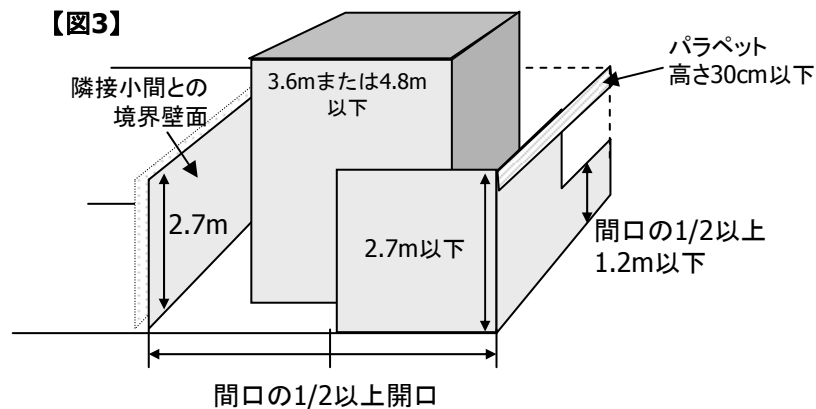

- ・100㎡以上のブースは、縦横2方向に抜けられる非常用通路を確保してください。
- ・展示ホール南側の会場壁面、またはモール側の会場壁面に近接する小間の場合、会場壁面に面する1辺は、セットバック、開口ともに不要です。造作物の裏面は、出展社の費用負担にて化粧処理(経師など)をしてください。また、防災上の理由から非常口の設置とその表示が義務付けられています。

■ステージのセットバック規定

映像ディスプレイを通路に近い場所等に設置する場合は、混雑緩和、安全確保のための措置をとってください。但し、映像ディスプレイ前でデモンストレーションや説明を行う場合、またステージ造作や映像ディスプレイを使用しなくてもデモンストレーション、パフォーマンスを行うスペースは、いずれもステージとみなし、そのような行為を行う場合は小間数・ステージ数に応じて下図のように通路から規定距離をセットバックしてください。

映像ディスプレイ前でデモンストレーションや説明を行う場合、またステージ造作や映像ディスプレイを使用しなくてもデモンストレーション、パフォーマンスを行うスペースは、いずれもステージとみなします。

規定距離が確保されている場合でも、会場で来場者が通路に滞留し、近隣の出展社に迷惑を及ぼしたり、来場者導線が確保できないと事務局が判断した場合は、ステージ利用の中止、また設計の変更をお願いする場合があります。

ステージ設置を予定している出展社は、通路からステージまでの距離を明示した図面を、5月10日(月)までに株式会社アコースト・コーポレーションにご提出ください。

■ステージ(前面中央)から通路までの規定距離

| 小間数 \ ステージ数 | 1 | 2 | 3 |
|-------------|----|----|----|
| 4~10小間 | 2m | 2m | 2m |
| 11~20小間 | 3m | 2m | 2m |
| 21~30小間 | 4m | 3m | 2m |
| 31~39小間 | 4m | 3m | 2m |
| 40小間以上 | 5m | 3m | 3m |

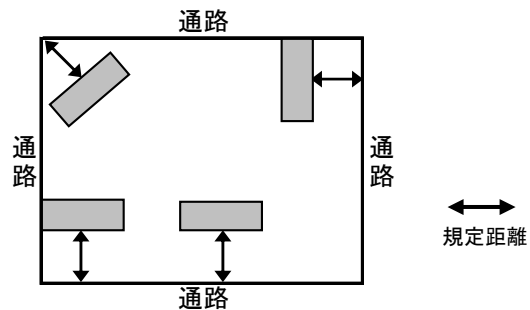

- ・ステージをコーナーに向けて設置する場合は、ステージの前面中央から規定距離を確保してください。
- ・3小間以下、また並列小間で4小間以上の場合は、規定距離確保の対象外となりますが、来場者を収容するスペース、または客席をブース内に必ず確保してください。

お問い合わせ先

株式会社アコースト・コーポレーション 担当: 田中、平野

〒101-0052 東京都千代田区神田小川町1-1 日光ビル4F

TEL:03-5259-7971 FAX:03-5259-7972 E-mail: interop@accost.co.jp

■スピーカー設置規定

スピーカー等の拡声装置は、ステージ正面より内向きになるように設置してください。他社ブースの正面に向けて設置することは禁止します。【図A】 ブースの壁面や造作柱に設置する場合は、スピーカーの中心軸を垂直下方45度以内で設置してください【図B】。

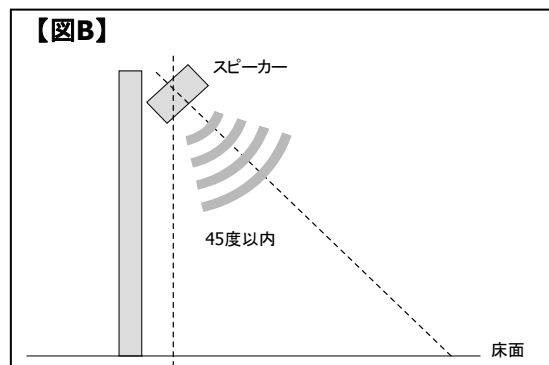
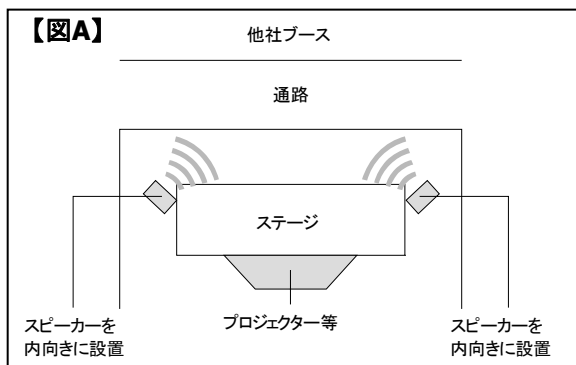

■装飾施工時の注意事項

- 展示装飾物および出展物を会場既存の天井、柱、壁などに吊り下げたり、もたせかけることは禁止します。
- 出展社による会場ピット内の作業は禁止させていただきます。やむを得ない事情により、ピット内作業が必要な場合は事務局にご相談ください。事務局指定業者の管理、指導のもと作業を許可する場合があります。
- 施工および資材の運搬にあたっては、会場設備、電気、電話、水道等の設備、他社の装飾、出展物などを損傷しないよう十分注意してください。万一損傷した場合は、理由の如何にかかわらず出展社の費用負担にて現状回復をしていただきます。
- 小間内床にカーペットを敷く場合は、すべて弱粘の両面テープで固定してください。ボンドなどの接着剤は使用できません。
- 搬入出および開催期間中、電気・ガスなどによる溶接、その他火気を使用する場合は、あらかじめ株式会社アコースト・コーポレーションに届け出、承認を受けてから行ってください。また、作業中は、必ず消火器を手元に置いてください(4-8参照)。
- 作業は必ず自社ブース内で行ってください。通路または他社ブースに資材を放置して、作業することは禁止します。撤去時もこれに準じます。
- 消火器、屋内消火栓、スプリンクラー設備、自動火災報知設備、非常ベル、誘導灯などを装飾物で隠さないでください。また、その付近にはそれらを使用の際に障害となる展示物や、工作物、その他の物品を放置しないでください。
- 原則として、会期中は展示設備の交換や装飾の変更をすることはできません。
- 廃材は必ず自社にて持ち帰ってください。万一、放置されていた場合は、廃材とみなして事務局にて任意に処分し、処理費を当該出展社に請求いたします。
- 展示ホール内は禁煙です。作業中の喫煙は、所定の喫煙所をお願いいたします。

■装飾資材の防災規制

- 合板、シナベニヤ、プリントベニヤは、厚さに関係なく、全て防災合板を使用してください。(表面に「防災」と書かれたラベルが貼付され、裏面に5本の赤線が入ったもの)
- カーペット、カーテン類は防災性能を有し「防災ラベル」(日本防災協会認定のもの)を貼付されたもの以外は使用できません。
- 防災ベニヤに厚い布、ヒダのある紙類を装飾貼付する場合は、防災性能を有するものを使用してください。ただし、薄い布紙(経師紙等)を防災ベニヤに全面密着して使用する場合はこれを認めます。
- 旗、幕類、クロス、布類、敷物(カーペット、人工芝等)その他の装飾資材で可燃性のものを使用する場合は、すべて浸漬加工の防災処理済みのシールがついたものを使用してください。防災処理のできないものは使用できません。
- ホンコンフラワー、ウレタン、アセテート、ポリエステル、ナイロンなどは防災性能を与えることが困難であるため使用しないでください。
- 発泡スチロールの使用は一切認められませんので、スタイロフォームのような材質のものを使用してください。
- 特異な装飾材を使用する場合は、事前に株式会社幕張メッセ 国際展示場課の承認を受けてください。
- 海外から持込む物品の使用については、日本の基準による防災性能を有することが条件となります。(製造国の防災処理認定証では使用許可はおりません)その物品を使用しないと展示目的を達することができない場合は、製造国の仕様書(日本語訳添付)を添えて、株式会社幕張メッセ 国際展示場課にお問合わせください。

搬入中または会期中に、所轄消防署の査察が予定されています。上記に違反している場合は、取り壊し、また施工のやり直しを命ぜられる場合がありますので、ご注意ください。

装飾資材に関するお問合わせ先

株式会社幕張メッセ 国際展示場課 担当:工藤・林
〒261-0023 千葉市美浜区中瀬2-1
TEL:043-296-0602 FAX:043-296-0529

床面へのアンカーボルト工事を行う場合は、【床面アンカー工事申請書】(7-7参照)と施工平面図を5月10日(月)までに株式会社アコーストコーポレーションにご提出ください。

- ・使用できるホールインアンカーは、埋め込み長さ80mm以下のもののみとします(ケミカルアンカー不可)。
- ・ピット蓋部分およびピット内への使用は一切禁止します。
- ・会期終了後は、原状復旧工事をしてください。アンカー頭部がコンクリート床面より出ている場合には、床面を水平に保つため、必ずサンダーで切断してください。ハンマーによる打ち込みやガス溶断、引き抜きは絶対にしないでください。事務局で復旧状況を確認し、未処理、処理不十分の場合や、ピット蓋の破損が確認された場合は、別途処理費を請求いたします。
- ・アンカーボルト使用に関しては、床復旧協力費として1本あたり¥1,575(消費税込)を負担いただきます。

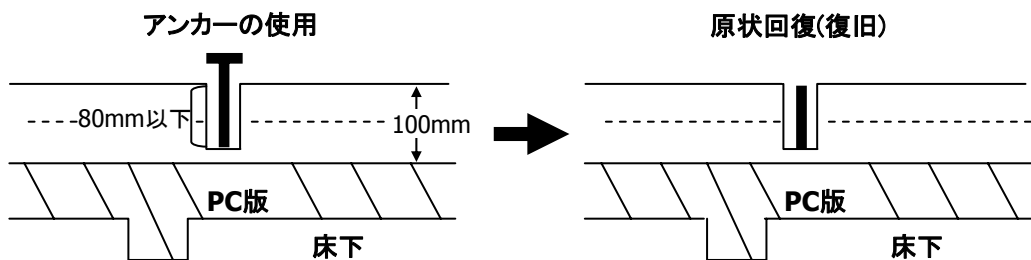

お問い合わせ先

株式会社アコースト・コーポレーション 担当: 田中、平野

〒101-0052 東京都千代田区神田小川町1-1 日光ビル4F

TEL:03-5259-7971 FAX:03-5259-7972 E-mail: interop@accost.co.jp

小間内で電気を使用する場合は、【電気供給申込書】(7-4参照)に必要な事項を記入し、5月10日(月)までに飯田電機工業株式会社にご提出ください。パッケージブースをお申し込みの場合は、ご提出不要です。

■電気供給方式と料金

| 供給方式 | 電圧 | 周波数 | 幹線工事費 | 電気使用料 |
|-------|------|------|-----------|-----------|
| 単相2線式 | 100V | 50Hz | ¥9,975/KW | ¥3,150/KW |
| 単相2線式 | 200V | 50Hz | | |
| 三相3線式 | 200V | 50Hz | | |

(消費税込)

※上記以外の特殊な電圧、周波数の供給はできませんのでご注意ください。

※1KW未満の端数のお申し込みは、切り上げさせていただきます。

■幹線工事

お申し込みにより、メインスイッチを設置します(小間数に関わらず、メインスイッチは原則として1ヵ所とします)。電気ピットの位置の関係で、幹線ケーブルがブース内を横断することがありますので、あらかじめご了承ください。

■小間内電気工事

事務局が設置したメインスイッチからの電気工事(小間内の分電盤、電灯、蛍光灯、コンセントなどの二次側工事)は、出展社にて行ってください。ご要望により、飯田電機工業株式会社でもお受けいたします。

□小間内電気工事上の注意

- ・電気工事を行う全ての作業者は、必ず電気工事士法に基づく免状を携帯してください。
- ・分電盤は点検、保守の容易な位置に設置してください。
- ・照明器具および機器の配線は、Fケーブル以上の絶縁強度のある電線を使用してください。
- ・近年、漏電による停電事故が発生しています。幹線経路を共有する近隣の出展社や出展製品へのダメージを防ぐため、対地電圧が100Vを超える機器および分電盤には、必ずアース工事を施してください。アース線は事務局にて施工した主幹開閉器の位置に出してあります。
- ・出展社による会場ピット内の作業は、事故防止のため禁止させていただきます。やむを得ない事情により、ピット内の作業が必要な場合は、事務局にご相談ください。飯田電機工業の管理、指導のもと作業を許可する場合があります。
- ・ネオン設備の使用は禁止します。
- ・施工にあたっては、火災または人体への危険の防止、財物の損傷などに万全の注意を払ってください。
- ・電源異常および事故による停電や電圧降下のために、実演出展物、装置等を破損した場合、事務局はその責任を負いかねますので、出展社は実演にあたり十分な保護装置を施してください。

■小間内への送電

□送電開始 6月8日(火)9:00 □送電停止 6月11日(金)17:30

※上記時間以外の早期送電、24時間通電などをご希望の場合は【電気供給申込書】にご記入ください。

■会期中の保守

会期中は、電気保守要員が会場内に常駐しております。トラブルや事故の場合は、事務局に必ずご連絡ください。

お問い合わせ先

飯田電機工業株式会社 イベント事業本部 担当: 錦木(カブラギ)、岡野
〒136-0082 東京都江東区新木場1-8-21
TEL:03-3521-3522 FAX:03-3521-3699 E-mail: interop10@iidae.co.jp

火気の使用、危険物の持込みの許可を希望する場合は、【**危険物持込許可申請書**】(7-8参照)に必要事項をご記入の上、カタログまたは実演状況説明書を2部添付し、**5月10日(月)**までに株式会社アコースト・コーポレーションにご提出ください。消防署に一括申請し、許可承認を受けた場合のみ、使用、持込みができます。

■火気(裸火)の使用

展示ホールでの火気の使用は原則として禁止されていますが、展示、実演上、火気を使用する必要がある場合は、防災指針に記載された使用条件により、所轄消防署の承認を得たものにより使用することができます。

■危険物の持込み

可燃性ガス、ガソリン、灯油類、火薬類の持ち込みは原則として禁止されていますが、展示用機材に内蔵され、当該機器と一体であるとみなされる場合および展示・実演の目的で持込む場合は、防災指針に記載された条件により、所轄消防署の承認を得て、必要最小限の範囲で持込むことができます。
多量のマッチ、多量の使い捨てライター、スプレー缶、塗料、シンナー等は危険物とみなされます。

■喫煙

喫煙指定場所を除き、展示ホール内、国際会議場内は完全禁煙とします。

スモークマシンの使用について

演出上、スモークマシンを使用する場合は、CO2のみの使用に留めてください(オイルは不可)。また、使用範囲は、自社スペース内に限定します。通路や天井に向けて使用しないでください。

使用を計画している場合は、事前に株式会社アコースト・コーポレーションに連絡し、設置場所、使用量などが危険物申請の対象にならないかご確認ください。

お問い合わせ先

株式会社アコースト・コーポレーション 担当:田中、平野

〒101-0052 東京都千代田区神田小川町1-1 日光ビル4F

TEL:03-5259-7971 FAX:03-5259-7972 E-mail: interop@accost.co.jp

■共有スペースの使用禁止

- ・ステージ、デモンストレーション、アンケート勧誘、ちらしやノベルティ類の配布などのサンプリング、すべての行為は自社ブース内で行ってください。ブース外で行っている場合は、直ちに中止していただきます。
- ・ブース周囲の通路に来場者を滞留させることはできません。ステージ等を設置する場合は、ブース内に来場者を収容できるように設計してください(4-4参照)。来場者の誘導、整理、ブース周囲の通路確保は、すべて出展社にて行っていただきます。来場者が収容しきれず、危険と判断される場合は、当該イベントを中止していただきます。
- ・ブース周囲の通路、ブースの裏や横に出展物、装飾物、カタログ、備品、植木、梱包材等を置くことはできません。ブース内にスペースを設けるか、レンタルストックヤードをご利用ください(4-16参照)。

■音量規制

自社ブースから発生する音量は、**80dB以内**におさえてください。この数値は、ブースの境界線から1m、高さ1.5mの位置での測定値を基準とします。事務局では定期的に音量測定をし、基準を上回っている場合や、明らかに耳障りな音量を発生し、近隣の出展社や来場者の迷惑となっていると認めた場合、改善勧告を行います。勧告には速やかに従ってください。スピーカーの設置位置や向きについては十分配慮ください(4-4参照)。

■撮影

- ・出展社による撮影は、自社ブース内に限り可能とします。撮影の際は、来場者や他の出展社に迷惑がかからないようにご注意ください。
- ・報道関係者(事務局発行のプレスバッジ着用)は、腕章を着用して、取材、撮影を行います。差支えないかぎり、ご協力くださいますようお願いいたします。
- ・事務局では、来場者による撮影は禁止いたしません。出展製品や装飾など、自社ブースの撮影を禁止したい場合は、看板などでその旨を表示してください。
- ・事務局では、公式サイトへの速報掲載のため、また、プロモーションツールへの利用を目的とした記録撮影や取材を実施します。ご協力をお願いいたします。

■即売の禁止

以下に該当する出版物、ソフトウェア製品以外の出展物の即売は禁止します。

- (a)書籍および雑誌で流通の為のコード(ISBNコードあるいは雑誌コード)があるもの。
- (b)電子媒体付属の場合は、それが付録であること。
- (c)書籍本文/電子媒体ともに、アダルト的要素を含まないもの。

■無線機の使用

連絡業務に使用する無線機や、デモンストレーションに使用するワイヤレスマイク等は電波法に基づいた登録済みのもを使用してください。

■ブース内での飲食物提供

ブース内で、来場者に飲食物を提供する場合は、事前に保健所へ申請が必要です。ただし、個別包装された菓子類や飲料を提供する場合は、申請の必要はありません。申請に関しては、下記にお問合わせください。

お問合わせ先

千葉市保健所 食品安全課 食品指導係
TEL:043-238-9934 FAX:043-238-9936

■著作権処理

出展社が会期中、音楽の演奏もしくは、録音物の再生、映像の上映等を行う場合は、出展社が著作権を保有しているもの、または既に権利処理済みのものを除き、著作権に関する手続きが必要となります。音楽については、社団法人日本音楽著作権協会(JASRAC)に申し込み、所定の使用料を支払うこととなります。映像(映画、ビデオ、放送録画等)に関しては、映像制作会社、放送会社など著作権所有者の承諾を得てください。

お問い合わせ先

社団法人日本音楽著作権協会(JASRAC)東京イベント・コンサート支部
〒160-0023 東京都新宿区西新宿1-17-1 日本生命新宿西口ビル10F
TEL:03-5321-9881 FAX:03-3345-5760 <http://www.jasrac.or.jp>

■ブース管理・保険

- ・事務局は、期間中における会場の管理・保全については、警備員を配置する等、事故防止に最善の注意を払いますが、天災、火災、盗難、紛失、その他不可抗力により、人身および物品に対する傷害・損害が生じた場合、その責任を負いません。出展製品に損害保険をかける、警備員を小間内に常駐させるなど、出展社にて管理を行ってください。
- ・ブース内のパソコンについては、展示会開催中はセキュリティワイヤなどの鍵をかけ、ブースを離れる際はカバーをかけるなど盗難防止にご留意ください。また、展示会終了後はお持ち帰りになるかコインロッカーなど安全な場所に移動することをお勧めします。また、出展社バッジなどのバッジ類の配布にもご注意ください。
- ・会場において、出展社の過失・無過失によって生じた、人身および物品に対する傷害・損害については、ただちに賠償しなければなりません。事故を未然に防ぐためにも、出展社は搬入開始から会期を経て搬出完了までの全期間自社ブースで立ち合ってください。
- ・万一事故が発生したときは、すぐに事務局にご連絡ください。

保険に関するお問い合わせ先

東方エージェンシー株式会社 千葉営業所 担当:茅野、小川
〒260-0026 千葉県千葉市中央区千葉港8-4 日本興亜ビル5F
TEL:043-246-1441 FAX:043-246-9704

小間内警備に関するお問い合わせ先

株式会社テックス 担当:池上
〒170-0013 東京都豊島区東池袋5-40-9
TEL:03-3590-6446 FAX:03-3590-4001

パッケージブースは、展示に必要な設備を施した簡易展示ブースです。ご利用の場合は、【パッケージブース/オプション申込書】(7-9参照)にて**5月11日(火)**までに株式会社エキスポ インターナショナルにお申し込みください。オプションパーツもご用意していますのであわせてご覧ください(4-12参照)。

- ・料金には、電気使用料、小間内清掃が含まれます。
- ・お申し込み小間数に応じて、バッジ・車両証をお送りします(3-7、3-8参照)。
- ・4小間以上をご希望の場合、その他ご不明な点は株式会社エキスポ インターナショナルにお問合わせください。

■ 1 小間 (W2970 x D2970 x H2700 mm)

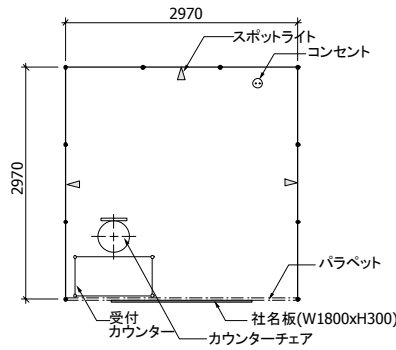
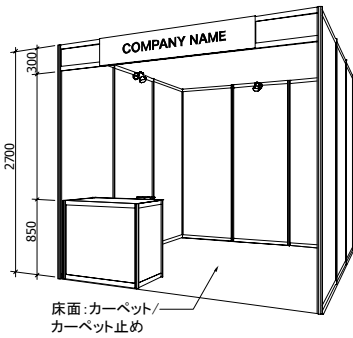

料金 (消費税込)

¥105,000

| 品名 | 数量 |
|--------------------|------|
| 床面カーペット | 1 小間 |
| カーペット止め | 3m |
| パラベット | 3m |
| 受付カウンター (システム) | 1 台 |
| カウンターチェア | 1 脚 |
| 社名板 (W1800 x H300) | 1 枚 |
| スポットライト | 3 灯 |
| コンセント (100v/0.7KW) | 1 ケ |

■ 2 小間 (W5940 x D2970 x H2700 mm)

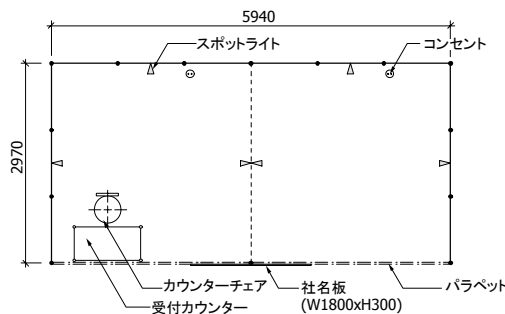
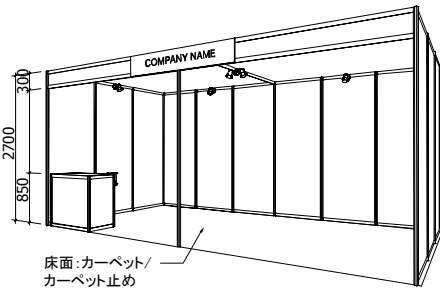

料金 (消費税込)

¥168,000

| 品名 | 数量 |
|--------------------|------|
| 床面カーペット | 2 小間 |
| カーペット止め | 6m |
| パラベット | 6m |
| 受付カウンター (システム) | 1 台 |
| カウンターチェア | 1 脚 |
| 社名板 (W1800 x H300) | 1 枚 |
| スポットライト | 6 灯 |
| コンセント (100v/0.7KW) | 2 ケ |

■ 3 小間 (W8910 x D2970 x H2700 mm)

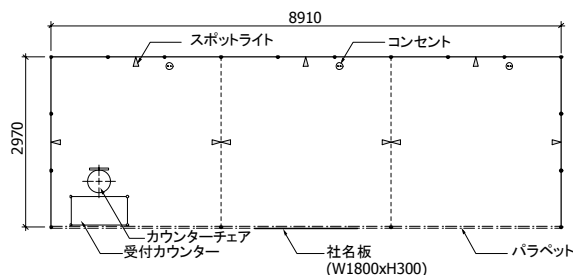
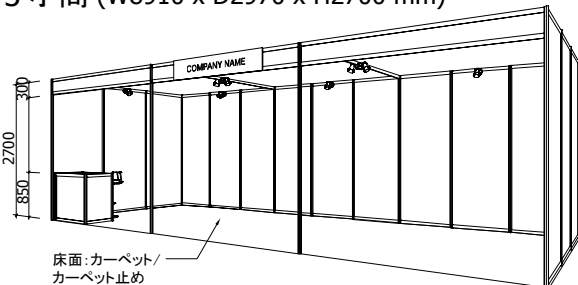

料金 (消費税込)

¥231,000

| 品名 | 数量 |
|--------------------|------|
| 床面カーペット | 3 小間 |
| カーペット止め | 9m |
| パラベット | 9m |
| 受付カウンター (システム) | 1 台 |
| カウンターチェア | 1 脚 |
| 社名板 (W1800 x H300) | 1 枚 |
| スポットライト | 9 灯 |
| コンセント (100v/0.7KW) | 3 ケ |

パッケージブースにシステムパーツや電気工事の追加をご希望の場合は、【パッケージブース/オプション申込書】(7-9参照)にて5月11日(火)までに株式会社エクスポ インターナショナルにお申し込みください。

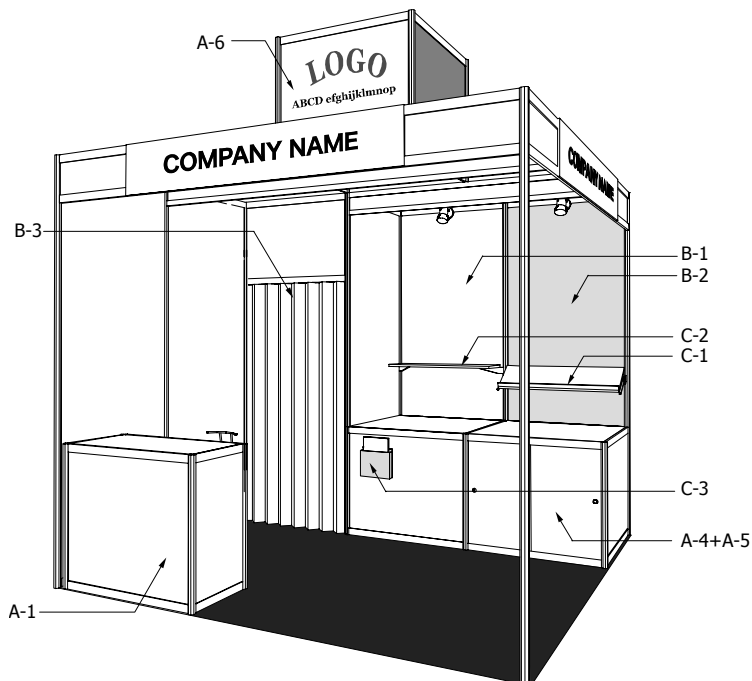

| 番号 | 品名 | サイズ等 | 金額 (消費税込) |
|------|-----------------|------------------------------------------------------------------|-----------|
| A-1 | 受付カウンター | W990xD495xH850 | ¥12,600 |
| A-2 | 展示カウンター | W990xD495xH850 | ¥9,450 |
| A-3 | 展示カウンター | W990xD700xH850 | ¥12,600 |
| A-4 | 展示カウンター | W990xD990xH850 | ¥15,750 |
| A-5 | 引き戸 | | ¥4,200 |
| *A-6 | タワー 1 小間仕様 | W990xD990xH900、正面グラフィック出力 W964xH820 (データ寸) W950xH800 (見え寸) | ¥26,250 |
| *A-7 | タワー 2 小間仕様 | W1980xD990xH900、正面グラフィック出力 W1954xH820 (データ寸) W1940xH800 (見え寸) | ¥52,500 |
| B-1 | 壁面 | | ¥10,500 |
| B-2 | 壁面カラーシート貼り | W990xH2700 | ¥8,400 |
| B-3 | アコーディオンドア | | ¥15,750 |
| B-4 | ドア | | ¥21,000 |
| C-1 | 斜め棚 | W950xD300 | ¥3,150 |
| C-2 | 棚 | W950xD300 | ¥3,150 |
| C-3 | カタログポケット | A4 サイズ | ¥3,150 |
| D-1 | 電気幹線工事 | 単相 100v、1KW 配給 (小数点以下切り上げ) | ¥13,125 |
| D-2 | コンセント (3 穴 2 口) | 器具のみ (電気幹線工事申込が必要です) | ¥3,150 |
| D-3 | スポットライト 100w | 器具のみ (電気幹線工事申込が必要です) | ¥3,675 |

*eps または ai の完全データを interop@expo.co.jp 宛にお送りください。

お問い合わせ先

株式会社エクスポ インターナショナル 担当:桜井

〒101-0024 東京都千代田区神田和泉町1-3-1 三恵ビル9F

TEL:03-5687-3983 FAX:03-5687-5437 E-mail: interop@expo.co.jp

事務局では、特定の代理店や指定装飾業者を持たない出展社に、本イベントの趣旨を十分理解した装飾業者をご紹介します。ご予算に応じて、効果的なブースプランをご提案させていただきます。お気軽にお問合わせください。

■事務局推薦装飾業者

株式会社アコースト・コーポレーション 担当:鈴木、小松

〒101-0052 東京都千代田区神田小川町1-1 日光ビル4F
TEL:03-5259-7971 FAX:03-5259-7972 E-mail: interop@accost.co.jp

株式会社エキスポ インターナショナル 担当:吉川

〒101-0024 東京都千代田区神田和泉町1-3-1 三恵ビル9F
TEL:03-5687-3983 FAX:03-5687-5437 E-mail: interop@expo.co.jp

株式会社フジヤ 東京支社 担当:川島

〒135-0062 東京都江東区東雲1-7-12 KDX豊洲グランスクエア3F
TEL:03-5548-2812 FAX:03-5548-2822 E-mail: interop@fujiya-net.co.jp

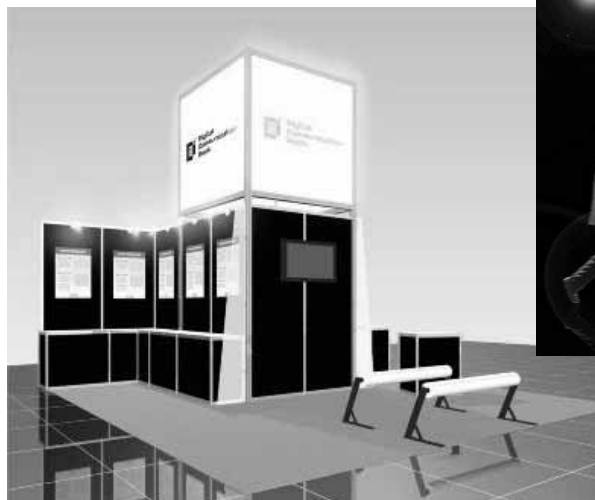

※スケッチは、施工参考例です。

小間内に臨時電話の架設をご希望の場合は、【臨時電話・FAX申込書】(7-10参照)にて**5月10日(月)**までに株式会社アコースト・コーポレーションにお申し込みください。一括してNTT東日本に申し込みます。

□設置期間

6月8日(火)AMから順次開通～11日(金) 17:00

□料金 (消費税込)

| | |
|--------------------------|---------|
| 臨時電話回線(電話機付) | ¥42,000 |
| 臨時電話回線(モジュージャックまで) | ¥42,000 |
| 臨時FAX(電話回線とFAX機) | ¥66,150 |
| ISDN64 回線 | ¥63,000 |
| (オプション)ISDN64 ダイヤルインサービス | ¥21,000 |

- 料金には、工事費、基本料金、国内通話料が含まれます。
- ISDN64をお申し込みの場合は、より詳しい設置内容をお尋ねするため【申込票】をお送りします。
- 電話・FAX番号は、各社に株式会社アコースト・コーポレーションよりお知らせいたします。
- 国内通話料の超過分(¥30,000を超えた場合)と国際通話料は、会期終了後に別途請求させていただきます。
- FAX用紙(感熱ロール紙)は、出展社サービスカウンター(3-5参照)で追加販売いたします。
1本¥1,050(消費税込)

□申し込みの取消し

5月28日(金)以降のキャンセルについては、1回線あたり¥10,500(消費税込)のキャンセル料を申し受けます。

□注意事項

- ・お引渡し後は、回線設置箇所の移動はできませんので、お申し込み時に設置箇所を正確に図示ください。設置箇所が記入された小間設計図面を添付いただいてもかまいません。
- ・ご利用期間中の機材の盗難、紛失や不在中の無断使用については、申込者の責任となります。
- ・ISDN64は、回線数に限りがありますので、早めのお申し込みをお勧めします。
- ・通信業者とのトラブルにつきましては、出展社の責任において解決してください。

お問合わせ先

株式会社アコースト・コーポレーション 担当:田中、平野
〒101-0052 東京都千代田区神田小川町1-1 日光ビル4F
TEL:03-5259-7971 FAX:03-5259-7972 E-mail: interop@accost.co.jp

■インターネット接続

○ShowNet接続

ShowNet環境でのインターネット接続をご希望の場合は、有料(¥75,000・消費税別)でご提供いたします。「5.ShowNet簡単申し込みガイド」、「6.ShowNet申し込みガイド」を参照し、5月21日(金)までにお申し込みください。

○高速光回線・ADSL回線については、下記にお問合わせください。

- ・高速光回線セット ¥84,000 (消費税込)
- ・ADSL回線セット ¥52,500 (消費税込)
- ※セットには回線・プロバイダ・ルーターが含まれます。
- ・申込期限 5月14日(金)

お問合わせ先

株式会社幕張メッセ 情報機械室 担当:香取・大塚
〒261-0023 千葉県千葉市美浜区中瀬2-1
TEL:043-296-0493 FAX:043-296-0492

○ISDN1500、その他専用回線については、下記にお問合わせください。

お問合わせ先

NTT東日本 千葉支店 担当:宮澤
〒261-0023 千葉県千葉市美浜区中瀬1-6 NTT幕張ビル
TEL:043-350-4980 FAX:043-350-4050

■CATVアンテナ接続

幕張メッセ既設のCATV端子をご利用いただけます。下表の料金は参考料金です。ご要望に応じてお見積もりいたします。下記にお問合わせください。

| | | 料金(消費税込) |
|-------------------------------------------------|--------------------------|-------------|
| CATV | 地上デジタル放送の受信 | ¥42,000/回線 |
| | 地上アナログ放送の受信 | ¥31,500/回線 |
| 衛星放送(※) ・BSデジタル放送 ・CSデジタル放送 ・110° CS放送 | 衛星放送受信 アンテナ・チューナー持込み | ¥84,000/回線 |
| | 衛星放送受信 アンテナ・チューナーレンタル | ¥126,000/回線 |

(※)接続方法によって料金が変わります。B-CASカード等のICカードは申込者のお持込みとなります。

お問合わせ先

株式会社幕張メッセ 情報機械室 担当:宍倉・別部(ベップ)
〒261-0023 千葉県千葉市美浜区中瀬2-1
TEL:043-296-0536 FAX:043-296-0012

■ストックヤード

事務局では、出展社用のストックスペースは設置いたしません。自社ブース内にストックスペースが確保できない場合は、ストックヤードのご利用をお勧めします。ご希望の場合は、**5月14日(金)**までに**出展社専用サイト**から【**ストックヤード申込書**】をご提出ください。設置箇所に制限がありますので、お早めのお申し込みをお勧めします。

□規格

1ユニット W2000×D3000×H2500mm
出入口(1カ所)に施錠可能な、アコーデオンドアを設置

□設置場所

展示ホール内 壁際 ※場所は事務局で割り当てさせていただきます、会期10日前をめどにご連絡いたします。

□設置期間

6月7日(月)13:00～11日(金) 19:00

□料金

- ・1ユニット ￥94,500(消費税込)
- ・2ユニット以上 2ユニット目から￥73,500(消費税込)

※2ユニット以上のお申し込みの場合、原則として間仕切りは設置しません。設置をご希望の場合は、申し込み時にお申し出ください。会場での間仕切り設置対応はいたしかねますので、あらかじめご了承ください。

□注意事項

- ・ストックヤードは配布資料、機材、梱包材等のストックのためにお貸し出しするものです。電気工事や臨時電話の設置はできません。また、控室等の用途でも使用できませんのであらかじめご了承ください。
- ・事務局では、ストックスペースにおける盗難や紛失等の責任は一切負いかねます。各社の責任にて管理をお願いします。また、ドアの鍵を紛失された場合は、紛失補償費として￥5,250(消費税込)を別途請求させていただきます。
- ・控室としてのご利用をご希望の場合は、MPO(マーケティングスポンサーシップ)アイテムの【ミーティングスペース】のお申し込みをお勧めします。詳細は下記までお問い合わせください。

お問合わせ先

Interop Tokyo 2010 運営事務局 株式会社ナノオプト・メディア内 担当: 鶴久
〒141-0031 東京都品川区西五反田1-18-9 五反田NTビル5F
TEL:03-6431-7800 FAX:03-6431-7850 E-mail: sales-info@f2ff.jp

■ブース清掃

会期中の自社ブース内の清掃をご希望の場合は、【**小間内清掃申込書**】(7-11参照)に必要事項をご記入のうえ、**5月21日(金)**までに株式会社イン・サポートにお申し込みください。パッケージブースをお申し込みの場合は、お申し込み不要です。

□料金

1小間(9㎡)あたり、3日間で**¥2,100**(消費税込)です。出展小間数でお申し込みください。

□清掃期間

搬入最終日(6月8日)から会期2日目(6月10日閉館後)までの3日間行います。

□清掃内容

電気掃除機による床面清掃となります。展示台、ショーケース、展示物等の清掃は、対象外となります。

お問合わせ先

株式会社イン・サポート 担当: 屋間・後藤
〒135-0016 東京都江東区東陽5-22-12 河合ビル1F
TEL:03-5683-3886 FAX:03-5683-3887

備品レンタルをご希望の場合は、【備品レンタル申込書】(7-12参照)にて5月21日(金)までに株式会社アズ・シーンにお申し込みください。

| | | | |
|-----------------------------------------------------------------------------------------------------------------------------------------------------------------------------------------------|-----------------------------------------------------------------------------------------------------------------------------------------------------------------------------------------------------------------------------------------------------------------------------------------------------------|---------------------------------------------------------------------------------------------------------------------------------------------------------------------------------------------------------------------------|-----------------------------------------------------------------------------------------------------------------------------------------------------------------------------------------|
| <p>1 BC-107BR</p>  <p>パイプ椅子 ¥600 W420xD460XH700XSH400 カラー:ブラウン</p> | <p>2 GR-601A</p>  <p>受付カウンター ¥6,000 W900XD450XH750 カラー:ホワイト</p> | <p>3 JQ-832D</p>  <p>貴名受 ¥1,500</p> | <p>4 白布</p>  <p>白布 ¥1,200 1,000巾x2,000</p> |
| <p>5 DT-330</p>  <p>丸テーブル ¥4,000 S:φ600×H650 M:φ750×H650 カラー:天板ホワイト</p> | <p>6 DT332、DT-335、DT-334</p>  <p>会議用テーブル ¥3,500 DT-332/W1800XD600XH700 DT-335/W1500XD600XH700 DT-334/W1200XD600XH700 カラー:天板ホワイト</p> | <p>7 AS-38</p>  <p>ティーレスセット ¥18,000 カラー:ホワイト</p> | <p>8 AS-29A</p>  <p>応接セット ¥10,000 カラー:ホワイト</p> |
| <p>9 TS-960</p>  <p>ハイカウンターセット ¥16,000 カラー:ブラック</p> | <p>10 DT-328W</p>  <p>角テーブル ¥2,000 S:W450×D450×H650 L:W750×D450×H650 カラー:天板ホワイト</p> | <p>11 GR-602B、GR-635B</p>  <p>ユニットカウンター GR-602B/W1200×D600×H930 ¥12,000 GR-635B/W1500×D600×H930 ¥13,000 カラー:ホワイト</p> | <p>12 BC-38W</p>  <p>スタンドチェア ¥3,500 W440×D440×SH:φ450 φ600φ750 H:170 カラー:ホワイト</p> |
| <p>13 BC-49W</p>  <p>カフェチェア ¥3,000 W500×D530×H770×SH420 カラー:ホワイト</p> | <p>14 CO-230L</p>  <p>スチール棚 ¥6,500 W900×D450×H1800 カラー:グレー</p> | <p>15 ES-439A</p>  <p>パネルスタンド ¥2,500 W300×D300×H900~1400 板:150×150</p> | <p>16 JQ-840L</p>  <p>消火器(大) ¥4,000</p> |
| <p>17 CO-243</p>  <p>多目的ボックス ¥7,500 W600×D450×H750 カラー:ホワイト</p> | <p>18 ES-446A、ES-446B</p>  <p>カタログスタンド A W250×D550×H1700 ¥5,500 B W250×D390×H1243 ¥5,000</p> | <p>19 ES-469A</p>  <p>卓上カタログスタンド ¥1,500 W230×D150×H370</p> | <p>20 HE-770</p>  <p>コーヒーマーカーセット100人分付 ¥21,000 W190×D350×H400 消費電力:100V・950W</p> |
| <p>21 EP-423W、425E</p>  <p>ボールパーテーション 1本 ¥1,500 φ360×H960 ボール用チェーン 1m ¥300 カラー:ホワイト</p> | <p>22 HE-765L、M、S</p>  <p>冷蔵庫 L ¥20,000 M ¥15,000 S ¥13,000 L:W525-545×D680-630×H1360-1445 M:W415-475×D500-580×H1000-1200 S:W405-440×D430-520×H790-840 L:容量170L M:容量100-105L S:容量70-74L</p> | <p>23 JQ-856G</p>  <p>ダストボックス ¥2,500 W420×D275×H630 カラー:グレー</p> | <p>24 植木-大鉢、中鉢、小鉢</p>  <p>植木 大鉢 ¥3,500 中鉢 ¥2,500 小鉢 ¥1,500</p> |

・上記料金は、会期中のレンタル料金、搬入出費を含みます。(消費税別途)
・記載のないアイテムにつきましては、別途見積もりいたします。参考URL→<http://www.azscene.co.jp/prod/index.html>

お問い合わせ先

株式会社アズ・シーン 担当:岩瀬
〒162-0065 東京都新宿区余丁町10-8
TEL:03-5368-1961 FAX:03-5368-1968

パソコンなどのコンピュータ機器のレンタルをご希望の場合は、【パソコン機器レンタル申込書】(7-13参照)にて5月21日(金)までにキッセイコムテック株式会社にお申し込みください。

パッケージレンタル (ご要望の多いソフトウェアのインストール、セキュリティ対策をパックにしました)

| | | |
|--------------|----------------------------------------------------|----------------------------------------------------------------------------------------------|
| プレゼンテーションパック | | プレゼンテーションツール「PowerPoint」を含む、MS Office スタandardをインストールしたものを提供します。(2000、XP、2003、2007から選択) |
| P1 | 東芝 dynabook Satellite K30 226E/W (1280×800) 11,000 | |
| P2 | HP dc7700 SF RN731PA#ABJ (モニター別) 9,500 | |
| インターネット接続パック | | ウイルス対策等セキュリティを強化したものを提供します。 ※Norton AntiVirusインストール、Windowsアップデートを行います。 |
| P3 | 東芝 dynabook Satellite K30 226E/W (1280×800) 9,500 | |
| P4 | HP dc7700 SF RN731PA#ABJ (モニター別) 8,000 | |
| オールインワンパック | | Microsoft Office Standard、Norton AntiVirusのインストール、Windowsアップデートを行います。(2000、XP、2003、2007から選択) |
| P5 | 東芝 dynabook Satellite K30 226E/W (1280×800) 14,500 | |
| P6 | HP dc7700 SF RN731PA#ABJ (モニター別) 13,000 | |

ソフトレンタル(Microsoft Office、セキュリティ対策ソフト)

| No. | 品名 | 金額(税別) | 備考 |
|-----|-----------------------------------------|--------|------------------------------------|
| A | MS Office2007/2003/XP/2000 Professional | 5,200 | 日本語版、英語版(Windows版のみ、インストール料必須) |
| B | MS Office2007/2003/XP/2000 Standard | 3,800 | 日本語版、英語版(Windows版のみ、インストール料必須) |
| C | MS Officeインストール料 | 2,000 | 1種類ごとに必要、1台あたりのインストール料金です |
| D | キャンノITソリューション NOD32アンチウイルス | 無料 | レンタルパソコンにインストールしてお出しします(インストール料必須) |
| E | シマンテック Norton AntiVirus (OEM提供) | 400 | レンタルパソコンにインストールしてお出しします(インストール料必須) |
| F | トレンドマイクロ ウィルスバスター レンタル | 400 | レンタルパソコンにインストールしてお出しします(インストール料必須) |
| G | セキュリティ対策ソフト インストール料金 | 2,000 | 1種類ごとに必要、1台あたりのインストール料金です |
| H | データ消去ソフト 日立ケーシステムズ CLEAR-DA | 500 | 1台ごとに必要 ※1 |

※1 本ソフトを用いたデータ消去作業は、約2時間以上(目安:3~9分/1GB)かかるため、会期終了後にPCをお持ち帰りの上、作業をされることをお勧めいたします

データ通信カード

| | | | |
|---|-------------------------|-------|--------------------------------------|
| I | イーモバイル D02HW (USB接続タイプ) | 6,000 | Windows XP、Vista、7、MacOS10.4~10.6 対応 |
|---|-------------------------|-------|--------------------------------------|

ユースウェア

| | | | |
|---|------------------|--------|--------------------------|
| J | Windowsアップデート料金 | 2,000 | 「重要な更新」のみの場合です |
| K | ネットワーク配線、設定作業 他 | Ask | ブース内ネットワーク配線、ネットワーク設定等 |
| L | 開梱設置、解体撤去 | Ask | 機器の開梱設置、解体撤去(片方だけでも可能です) |
| M | 各種アプリケーションインストール | 2,000~ | 市販、フリーアプリケーションの初期インストール |

ノート

| No. | 品名 | 金額(税別) | メモリ | CPU | VRAM | ドライブ | OS |
|-----|---------------------------------------------|--------|------|----------------|-----------------------------|------------|------------------------------|
| 1 | DELL Latitude D620 (1280×800) | 7,000 | 2048 | Core2Duo2G | Quadro NVS 110M 256M | DVD±RW | WinXP(SP2) |
| 2 | DELL Latitude D520 (1024×768) | 6,000 | 2048 | Core2Duo2G | メインメモリ共有 | DVD±RW | Vista Business or WinXP(SP2) |
| 3 | レノバ ThinkPad T500 2082-A29 (1680×1050) | 13,000 | 2048 | Core2Duo 2.8G | ATI Mobility Radeon HD 3650 | DVDスーパーマルチ | Windows7 Pro or WinXP(SP3) |
| 4 | レノバ ThinkPad T400 2764-26J (1440×900) | 10,000 | 2048 | Core2Duo 2.53G | ATI Mobility Radeon HD 3470 | DVDスーパーマルチ | Vista Business or WinXP(SP2) |
| 5 | レノバ ThinkPad T61p 6459-5BJ (1920×1200) | 12,000 | 1024 | Core2Duo 2.4G | nVidia Quadro FX 570M | DVDスーパーマルチ | Vista Ultimate or WinXP(SP2) |
| 6 | レノバ ThinkPad T61 7662-B2I (1440×900) | 8,000 | 1024 | Core2Duo 2.2G | nVidia Quadro NVS 140M | DVDスーパーマルチ | Vista Business or WinXP(SP2) |
| 7 | レノバ ThinkPad T60 2623-PKJ (1400×1050) | 7,000 | 1024 | Core2Duo2G | RADEON X1400 128M | DVDスーパーマルチ | Vista Business or WinXP(SP2) |
| 8 | 東芝 dynabook K33 (1280×800) | 8,000 | 2048 | Core2Duo 2.8G | メインメモリ共有 | DVDスーパーマルチ | Windows7 Pro or WinXP |
| 9 | 東芝 dynabook TECRA M10 (英語版)(1280×800) | 7,000 | 3072 | Core2Duo 2.4G | メインメモリ共有 | CD+DVD | Vista-B(英語) or WinXP(英語) |
| 10 | 東芝 dynabook Satellite K30 226E/W (1280×800) | 6,000 | 1024 | Core2Duo 2.26G | メインメモリ共有 | DVDスーパーマルチ | Vista Business or WinXP |
| 11 | Apple MacBook Pro MC026J/A (1440×900) | 19,000 | 4096 | Core2Duo 2.66G | NVIDIA GeForce 9600M GT | DVDスーパーマルチ | OS X (10.5.6) |
| 12 | Apple PowerBook G4 1.5 M9676J/A (1280×854) | 12,000 | 512 | G4-1.5 | | CDRW+DVD | OS X (10.4) |
| 13 | ノート用増設メモリ 256MB | 200 | | | | | |
| 14 | ノート用増設メモリ 512MB | 300 | | | | | |
| 15 | ノート用増設メモリ 1024MB | 500 | | | | | |
| 16 | セキュリティワイヤー ★ | 400 | | | | | |

★展示会場内での盗難が非常に多くなっております。セキュリティワイヤーをかける、会期終了後はPCを鍵のかかる場所に保管するなどの対策をとることをお勧めいたします。

| デスクトップ | | | | | | | |
|--------|----------------------------|--------|------|----------------|----------------------------|-------------|--------------------------------|
| No. | 品名 | 金額(税別) | メモリ | CPU | VRAM | ドライブ | OS |
| 17 | HP dx7500 SF/CT | 7,500 | 4096 | Core2Duo 3.33G | オンボード | DVDスーパーマルチ | Windows7 or WinXP(SP3) |
| 18 | HP dc7800 MT GV808PA#ABJ | 7,000 | 1024 | Core2Duo 3G | RADEON X1600XT 256MB | DVDスーパーマルチ | WinXP(SP2) |
| 19 | HP dc7700 MT RN721PA#ABJ | 6,000 | 1024 | Core2Duo 2.4G | RADEON X1600XT 256MB | CDRW+DVD | WinXP(SP2) |
| 20 | HP dc7700 SF RN731PA#ABJ | 4,500 | 1024 | Core2Duo 2.13G | オンボード | DVD±RW | WinXP(SP2) |
| 21 | DELL OptiPlex 755SF | 6,000 | 2048 | Core2Duo 3G | RADEON(R)X1300 128MB | DVDスーパーマルチ | Vista Business or WinXP(SP2) |
| 22 | DELL OptiPlex 755SF(英語版) | 6,000 | 2048 | Core2Duo 3G | ATI RadeonHD 2400 XT 256MB | DVDスーパーマルチ | Vista Business or WinXP英語(SP2) |
| 23 | Apple MacPro MA356J/A | 23,000 | 8GB | DCXeon 2.66G*2 | Nvidia GeForce 7300GT | Super Drive | OS X (10.4) or OS X (10.5) |
| 24 | Apple PowerMac G5 M9454J/A | 9,800 | 256 | G5-1.8 Dual | | Super Drive | OS X (10.3.5) |
| 25 | デスクトップ用増設メモリ 256MB | 300 | | | | | |
| 26 | デスクトップ用増設メモリ 512MB | 400 | | | | | |
| 27 | デスクトップ用増設メモリ 1024MB | 700 | | | | | |

| 液晶モニタ | | | |
|-------|-----------------------------------|--------|------------------------------|
| No. | 品名 | 金額(税別) | 備考 |
| 28 | 24"液晶モニタ 三菱 MDT241WG 他 | 6,400 | WideUXGA 24"(1920×1200) |
| 29 | 21"液晶モニタ サムスン 213T 他 | 5,000 | UXGA 21"(1600×1200) |
| 30 | 20"液晶モニタ サムスン 204B 他 | 3,500 | UXGA 20"(1600×1200) |
| 31 | 19"液晶モニタ 三菱 RDT195V 他 | 2,200 | SXGA 19"(1280×1024) |
| 32 | 17"液晶モニタ SHARP、サムスン製 | 1,600 | SXGA 17"(1280×1024) |
| 33 | 15"液晶モニタ SHARP LLT15G3 他 | 1,500 | XGA 15"(1024×768) |
| 34 | モニタ (15~24"液晶用) 壁掛け用金具 (VESA規格対応) | 1,300 | モニタ台座取り外し希望の場合、1台あたり2,000円加算 |

| デジタルサイネージ | | | |
|-----------|-------------------------------------|--------|------------------------------|
| No. | 品名 | 金額(税別) | 備考 |
| 35 | 32型液晶ホスター製作&表示システム「ハルエとケイジ」HK32V001 | 18,000 | WXGA60 32"(1366×768) |
| 36 | モニタ(32"液晶用) 壁掛金具LW-37 | 3,700 | モニタ台座取り外し希望の場合、1台あたり2,000円加算 |

| ネットワーク機器 | | | |
|----------|--------------------------|--------|------------------------------|
| No. | 品名 | 金額(税別) | 備考 |
| 37 | (HUB) Melco LSW-GT-8NSR | 700 | 10/100/1000M対応 8ポートスイッチングハブ |
| 38 | (HUB) Melco LSW10/100-8H | 600 | 10/100M対応 8ポートスイッチングハブ |
| 39 | (ルータ) NTT-ME MN8300 | 1,800 | FTTH/ADSL/CATV対応高速ブロードバンドルータ |

| プリンタ | | | |
|-------------------------------------------------|-------------------------------------|---------|--------------------------------------------|
| No. | 品名 | 金額(税別) | 備考 |
| 40 | (インクジェット) CANON PIXUS IP90 or IP100 | 6,200 | A4対応インクジェットプリンタ ※インク込み |
| 41 | (インクジェット) EPSON PM-G4500 | 10,500 | A3対応インクジェットプリンタ ※インク込み |
| 42 | (モノクロレーザー) CANON Satera LBP3000 | 9,800 | A4対応モノクロレーザープリンタ ※トナー込み |
| 43 | (モノクロレーザー) CANON Satera LBP3970 | 26,000 | A3対応モノクロレーザープリンタ(ネットワーク対応) ※リサイクルトナー込み |
| 44 | (カラーレーザー) CANON LBP5400 ** | 23,000 | A4対応カラーレーザープリンタ(ネットワーク対応) ※従量制料金 |
| 45 | (カラーレーザー) CANON LBP5700 or 5910 ** | 110,000 | A3対応カラーレーザープリンタ(ネットワーク対応) ※従量制料金 (開梱梱包作業込) |
| ** 従量制料金、500枚まで追加料金無し。501枚以上は、1枚毎23円の追加料金がかかります | | | |

- ・レンタル料金は、会期中の特別料金です。搬入搬出費、開梱、設置、梱包作業は含まれておりません。
- ・会場への納品日時は、6月8日(火)10時~12時を予定しております。それ以外の納品をご希望の場合は別途ご相談ください。また、事前搬入・事後搬出も承ります。ご希望の場合、別途お見積もりさせていただきます。
- ・上記以外にも、各社パソコン本体、増設カード、周辺機器、ネットワーク機器など、多数取りそろえております。
- ・開催日直前は、お申し込みが殺到し、ご希望に添えない場合もございます。お申し込みはお早めをお願いいたします。
- ・代金は、申込書受領後、キッセイコムテック様よりご請求いたしますので、銀行振込にてお支払いください。尚、別途記載料金のほかに、消費税が加算されます。

お問合わせ先

キッセイコムテック株式会社 担当:湯田、御手洗

〒170-0005 東京都豊島区南大塚3-32-1 大塚S&Sビル

TEL:03-5843-0328 FAX:03-5979-6335 E-mail: kcrent@comtec.kicnet.co.jp

映像、音響関連機器のレンタルをご希望の場合は、【AV機器レンタル申込書】(7-14参照)にて5月21日(金)までに株式会社光和にお申し込みください。

| | 品名・型式・単価 | | 品名・型式・単価 |
|---|--------------------------------------------------------------------------------------------------------------------------------------------------|----|---------------------------------------------------------------------------------------------------------------------------------------------------------|
| 1 | マルチDVDプレーヤー(NTSC・PAL) JVC XV-N672S  ¥10,000 | 10 | 37"プラスマディスプレイ (ビデオ・XGAフル) HITACHI CMP-307XJ  ¥115,000 |
| 2 | DVDプレーヤー Pioneer DVD-V730  ¥10,000 | 11 | 40"LCDモニター (フルハイビジョン1920x1080) SONY KDL-40V2500  ¥98,000 |
| 3 | ブルーレイディスクレコーダー SONY BDZ-L55  ¥10,000 | 12 | 45"LCDモニター (フルハイビジョン1920x1080) SHARP LC-45GE2  ¥110,000 |
| 4 | 20"LCDワイドテレビ (パソコンとの接続不可) SHARP LC-20AX5  ¥24,000 | 13 | 57"LCDモニター (フルハイビジョン1920x1080) NEC LCD5710  ¥130,000 |
| 5 | 26"LCDワイドテレビ SHARP LC-26BD1  ¥32,000 | 14 | 65"LCDモニター (フルハイビジョン1920x1080) SHARP PN655  ¥180,000 |
| 6 | 20"PC用LCDモニター(UXGA) Samsung SyncMaster213T  ¥20,000 | 15 | 100"BOX型RGBプロジェクター HITACHI NX100-1112 SSA-B  ¥740,000 |
| 7 | 20"PC用LCDモニター (UXGA) NEC LCD2070NX  ¥20,000 | 16 | 70"BOX型RGBプロジェクター HITACHI NX70-1111S  ¥340,000 |
| 8 | LCDプロジェクター (3500ANSIルーメン) SANYO LP-XT16  ¥100,000 | 17 | 音響設備 (小) (マイク*1 アンプ*1 SP*2) BOSE101  ¥36,000 |
| 9 | LCDプロジェクター (3000ANSIルーメン) SANYO LP-XC10  ¥70,000 | 18 | 音響設備 (大) (マイク*1 アンプ*1 SP*2) RAMSA WS-A200  ¥68,000 |

- ・上記料金は、会期中のレンタル料金、搬入出費、セット費を含みます。(消費税別途)
- ・料金表に記載のない機材につきましては、別途お見積もりいたしますのでお問合わせください。
- ・機材の詳細をご覧になりたい方は、URL <http://www.kowanet.co.jp> をご覧ください。

お問合わせ先

株式会社光和 担当:桜田、吉田

〒135-0053 東京都江東区辰巳1-7-32

TEL:03-3522-1040 FAX:03-3522-2190 E-mail: interop@kowanet.co.jp

6月5日(土)～11日(金)の期間、特別料金にて以下のホテルをご用意しています。予約をご希望の場合は、【宿泊予約申込書】(7-15参照)にて**5月17日(月)までに株式会社JTB首都圏法人営業新橋支店**にお申し込みください。

| 幕張メッセから | ホテル名 | 室料(税・サービス料込) | |
|---------|------------------------------------------------------------------------------------------|------------------------------------------|------------------------------------------|
| | | 1人1部屋利用(シングル) | 2人1部屋利用(ツイン) |
| 徒歩2分 | ホテルニューオータニ幕張 〒261-0021 千葉市美浜区ひび野2-2 TEL:043-297-7777 FAX:043-297-7788 | 26㎡ 通常価格¥23,100 特別価格¥19,000 | 26㎡ 通常価格¥28,876 特別価格¥25,000 |
| 徒歩2分 | 東京ベイ幕張(旧幕張プリンスホテル) 〒261-0021 千葉市美浜区ひび野2-3 TEL:043-296-1111 FAX:043-296-0977 | 18㎡ 通常価格¥16,800 特別価格¥10,000 | |
| 徒歩5分 | ホテルグリーンタワー幕張 〒261-0021 千葉市美浜区ひび野2-10-3 TEL:043-296-1122 FAX:043-296-1125 | 17㎡ 通常価格¥12,127 特別価格¥10,000 | |

※上記料金は、1室1泊の料金です。 ※満室になる場合がありますので、お早めにお申し込みください。

□申し込み・お支払い

1. 【宿泊申込書】に必要事項をご記入の上、FAXでお送りください。申込書受付後、「回答書」および「請求書」をFAXいたします。
2. お支払いは、クレジットカードまたは銀行振込により事前をお願いいたします。

□クレジットカード

VISA, MASTER, DINERS, AMEX, JCBがご利用いただけます。お申し込み後、1週間以内に引落としの手続きをさせていただきます。

□銀行振込

請求書に記載の請求額を、指定日までに下記口座にお振込みいただき、振込控のコピーをFAXにてお送りください。期日までにお振込みがない場合は予約を取り消させていただきますのであらかじめご了承ください。また、振込手数料はお客様にて負担いただきますようお願いいたします。

みずほコーポレート銀行 十二号支店 普通1218051 口座名: (株)JTB首都圏

3. お支払い確認後、【予約確認証】をお送りいたします。

□変更・取消し

1. 下記に定める取消料をお支払いいただくことにより、いつでも予約の取消しをすることができます。
2. お申し込み内容(宿泊者氏名、部屋タイプなど)の変更や取消しは、FAX(書面)にてお知らせください。
※電話での変更は承っておりません。ご了承ください。

| 宿泊日より | 取消料 |
|------------|---------------|
| 10日前までに連絡 | 無料 |
| 9～2日前までに連絡 | 1室につき1泊料金の10% |
| 前日までに連絡 | 1室につき1泊料金の20% |
| 当日に連絡 | 1室につき1泊料金の80% |
| 無連絡 | 1室につき1泊分全額 |

お問合わせ先

株式会社JTB首都圏 法人営業新橋支店 担当:多辺田、篠村、関
〒105-0004 東京都港区新橋1-18-16 日生新橋ビル5F
TEL:03-3504-0795 FAX:03-3502-3169

展示会場内のラウンジをはじめとする、幕張新都心で利用できる飲食共通券を販売します。ご希望の場合は、**【飲食共通利用券申込書】(7-16参照)**にて**5月10日(月)**までに株式会社幕張メッセにお申し込みください。

□料金

1シート ¥1,000 (¥250×3枚+ ¥100×2枚+ ¥50×1枚の6枚綴り)

□利用可能施設

○ 展示会場内ラウンジ

○ 幕張メッセ内レストラン・売店

ロイヤルガーデンコート(カフェテリアレストラン) / セントラルカフェテリア(カフェテリアレストラン) / ニューウェーブ(売店) / パローネ(売店) / カフェテラス GRANDE MER(カフェテラス) / まん福(ラーメン) / ちばマリンショップ(千葉県特産品)

○ JR海浜幕張駅構内

吉野家海浜幕張店(牛丼) / タイム海浜幕張店(カレー) / ベッカーズ海浜幕張店(サンドイッチ) / カフェソラール海浜幕張店(喫茶・軽食) / きおい食堂(和食) / リトルマーメイド海浜幕張(ベーカリー&カフェ) / あずみ海浜幕張店(そば・うどん)

○ ホテルニューオータニ幕張内 ○ アパホテル& リゾート<東京ベイ幕張>内 ○ ワールドビジネスガーデン内

○ プレナ幕張内 ○ 幕張テクノガーデン内 ○ 三井アウトレットパーク幕張 ○ メッセアミューズモール内

○ パルプラザ幕張内 ○ スーク海浜幕張 ○ あうね 幕張店 ○ ROOM DECO かねたや 幕張新都心店

○ ホテルグリーンタワー幕張内 ○ ホテルザ・マンハッタン内 ○ ホテルスプリングス幕張内

○ ホテルフランクス内

※ 一部ご利用頂けない店舗があります。ご利用時にご確認ください。

※ 釣銭はできません。端数は現金にてお支払いください。

□購入方法

申込書の提出後に、幕張メッセから請求書が送付されますので、下記の銀行口座にお振込みください。振込みが確認でき次第、飲食共通利用券、代金預り証、残金精算依頼書が送付されます。

※お振込みのない場合は、発送されませんのであらかじめご了承ください。

| |
|-----------------------------------------------------------|
| 振込先: 千葉銀行 本店 口座名: (株)幕張メッセ 普通預金 3128841 振込期限: 5月21日(金) |
|-----------------------------------------------------------|

□払戻し

残った飲食券は、払戻しできます。ご購入時に、送付された代金預り証・残金精算依頼書に未使用飲食券を添えて、会期終了後 2週間以内にご返送ください。折り返し、領収書が送付され、指定銀行口座に払戻しされます。

お問合わせ先

株式会社幕張メッセ 経理・管理課 飲食券担当

〒261-0023 千葉県千葉市美浜区中瀬2-1

TEL:043-296-0525 FAX:043-296-0529

ShowNet Information

5. ShowNet簡単申し込みガイド

インターネット(ShowNet)接続をご利用になるの場合 :P5- 3へ

はじめに

このガイドでは、インターネット (ShowNet) への接続を簡易に申し込むための手順を説明しています。インターネット (ShowNet) への接続申し込みは有料となりますので、あらかじめご了承ください。申し込みにかかる料金については、以下の価格表をご参照ください。

この申し込みで提供される接続形態は、

- ・帯域とケーブル : 100/1000Base-T (UTPカテゴリ5e / RJ45コネクタ)
- ・IPアドレス : グローバル IPv6 / プライベート IPv4 (アドレスは自動割り当てされます)

となります。

| 提供メディア | 価格1 (5月21日までの申し込み) | 価格2 (5月22日以降の申し込み) |
|----------------|-----------------------|-----------------------|
| 100/1000Base-T | ¥75,000 (税別) | ¥100,000 (税別) |

また、インターネット (ShowNet) をブース内でのデモンストレーションに合わせ、

- ・ケーブルのメディアタイプやIPアドレスタイプを選択する場合
- ・追加サブネットが必要な場合
- ・追加接続ケーブルを申し込む場合
- ・出展社間でブース間接続をおこなう場合
- ・擬似攻撃生成サービスを申し込む場合
- ・パケットフィルタリングのカスタマイズをおこなう場合
- ・DNS登録 / 委譲サービスを利用する場合

など、サービスを変更して利用をする場合、別紙【ShowNet申し込みガイド】をご参照いただき申し込みをしていただく必要がございます。(申し込み価格は簡易申し込みと同じ料金です。) なお、インターネット (ShowNet) 接続に必要なすべてのお手続きは出展社専用サイトより【5月21日(金)】までに申し込みをお願いいたします。

目次

第1章 インターネット(ShowNet)接続の申し込みをする前に

- ・インターネット(ShowNet)接続の申し込みをする前に ----- 5-3

第2章 インターネット(ShowNet)接続申し込み 申込締切:5月21日

- ・手順1. 出展社サイトへログイン ----- 5-5
- ・手順2. インターネット(ShowNet)の申し込み ----- 5-6
- ・手順3. 担当者情報の登録 ----- 5-7
- ・手順4. 担当者情報の確認 ----- 5-8
- ・手順5. ケーブル位置リクエスト(4小間以上でご出展の場合) ----- 5-9
- ・手順6. ケーブル出し位置の確認 ----- 5-10
- ・手順7. 申し込み内容の確認、および申し込み ----- 5-11

第3章 申し込み情報の確認 5月24日以降

- ・手順1. ShowNet接続情報ページへ移動する ----- 5-12

第4章 付録

- ・よくあるお問合せ ----- 5-13

第1章. インターネット (ShowNet) 接続の申し込みをする前に

接続の申し込みをおこなう前に、以下の点を確認してください。

- Intero Tokyo 2010出展社サイトのログインIDとパスワードはお持ちですか？
 - お持ちでない場合、各営業担当へお問合せいただくか、sales-info@f2ff.jpまでお問合せください。

- 出展形態は、通常出展ですか？
 - 主催者企画へ出展の皆様は、申し込みをいただく必要はございません。

第2章. インターネット (ShowNet) 接続申し込み 申込締切【5月21日】

以下の申込締切日までに出展社サイトより申し込みをおこなってください。

申込締切: 5月21日 (金)

出展社サイトURL: <https://vem.f2ff.jp/in2010em>

インターネット (ShowNet) に関するお問合せ

申し込みに関してのご不明な点などのお問合せは、各担当から速やかに回答できるように、できるだけE-mailにてお願いいたします。

ShowNetを効果的に利用する方法や接続方法について、ご不明な点などがございましたら、お気軽にご相談ください。

お問合せE-mailアドレス
netserv10@f2ff.jp

Intero Tokyo 2010運営事務局
ShowNet担当

株式会社ナノオプト・メディア
鈴木 / 千葉

Tel:03-6431-7803 / Fax:03-6431-7850

手順1. 出展社サイトへログイン

出展社サイトURL: <https://vem.f2ff.jp/in2010em>

出展社サイト画面が表示されたら、①【ログインID】、②【パスワード】を入力し、
③【LOGIN】ボタンよりログインをしてください。

※ログインID、パスワードはあらかじめ、出展ご担当者へご連絡させていただいています。



■ 出展社専用サイト

① ログインID:

② パスワード:

③ LOGIN

[パスワードをお忘れの方はこちら](#)

[ログインIDをお忘れの方はこちら](#)

④ ログイン後、上段から【ShowNet】のタブをクリックしてください。



手順2. インターネット (ShowNet) の申し込み

画面に、「出展社情報と申し込み方法の選択」が表示されます。

- ① 【簡易申し込み】を選択してください。



| 出展社情報とお申し込み方法 | |
|---------------|------------------------------------------------------------------------|
| 小間番号 | IM20 |
| 小間数 | 15 |
| お申し込み方法 | <input checked="" type="radio"/> 簡易申し込み <input type="radio"/> カスタム申し込み |



①

- ② 選択後、申し込み方法の下に、【申し込み一覧】が現れます。
【基本情報の登録】右端にある【新規登録】をクリックしてください。

| STEP | 提出タイプ | 提出状況 | 書類名 | 確認 | 修正 |
|-------|-------|------|----------------|----|------|
| STEP1 | 必須 | 未提出 | 基本情報の登録 | - | 新規登録 |
| STEP2 | 任意 | 未提出 | ケーブルの出し位置リクエスト | - | 新規登録 |
| STEP3 | 必須 | 未提出 | 申し込みの確認および登録 | - | - |



②

手順3. 担当者情報の登録

画面の指示にしたがって、担当者情報をご記入ください。

- ① 出展担当者名、技術担当者名をご記入ください。(必須)



住所、連絡先をご記入ください。(任意)



- ② 技術担当者のE-mailアドレスを記入してください。(必須)



| 担当者情報 | | |
|-------------------------------------------------------------------------|-------------|----------------------------------------------------------------|
| 出展担当者名(漢字) | ShowNet太郎 | |
| 技術担当者名(漢字) | ShowNet次郎 | |
| 技術担当者名(ふりがな) | しよーねっとじろう | |
| 住所 | 郵便番号 | 141-0031 <small>{半角数字} {例}141-0031</small> |
| | 都道府県 | 東京都 |
| | 市区郡 | 品川区 <small>{例}品川区</small> |
| | 町名・番地・ビル名 | 西五反田1-18-9 五反田NTビル5F <small>{例}西五反田1-18-9 五反田NTビル5F</small> |
| 連絡先 | TEL | 03-1234-5678 <small>{半角数字}{例}03-6431-7800</small> |
| | FAX | 03-8765-4321 <small>{半角数字}{例}03-6431-7850</small> |
| | 技術担当者携帯電話 | 090-1234-5678 <small>{半角英数} {例} 080-1234-5678</small> |
| | 技術担当者E-MAIL | shownet@f2ff.jp |
| <input type="button" value="戻る"/> <input type="button" value="確認ページへ"/> | | |

- ③ 【確認ページへ】をクリックすると、担当者情報が画面に表示されます。

手順4. 担当者情報の確認

手順3.で入力した情報の内容確認をお願いします。

| 担当者情報 | | |
|--------------|-------------|----------------------|
| 出展担当者名(漢字) | ShowNet太郎 | |
| 技術担当者名(漢字) | ShowNet次郎 | |
| 技術担当者名(ふりがな) | しよーねっとじろう | |
| 住所 | 郵便番号 | 141-0031 |
| | 都道府県 | 東京都 |
| | 市区郡 | 品川区 |
| | 町名・番地・ビル名 | 西五反田1-18-9 五反田NTビル5F |
| 連絡先 | TEL | 03-1234-5678 |
| | FAX | 03-8765-4321 |
| | 技術担当者携帯電話 | 090-1234-5678 |
| | 技術担当者E-MAIL | shownet@f2ff.jp |

入力に戻る
次へ進む
保存して中断



(ア) 入力した情報に誤りがある場合、【入力に戻る】をクリックしてください。

(イ) 入力した情報が正しい場合、【次へ進む】をクリックしてください。

(ウ) 申し込みを一旦中断する場合、【保存して中断】をクリックしてください。

**注) ここで中断した場合、インターネット(ShowNet)接続申し込みは完了していません。
【5月21日】までに、接続の申し込みを完了させてください。**

※1~3小間でご出展の方は、手順は必要ありません。手順7.へ進んでください。

手順5. ケーブルの出し位置リクエスト(4小間以上でご出展の場合)

このページでは、出展ブース内でのケーブルの出し位置を申し込みいただけます。

① ケーブル位置図にて場所を確認後、【ケーブル位置指示】にて1~9の番号を選択してください。

ブース内を9分割した図の中から、ご希望のケーブルの出し位置を選択してください。
ケーブルの出し位置についてはあくまで目安となります。
造作の関係上、出し位置を詳細に指定したい場合、別途ご相談ください。

※9小間以上でご出展の場合は図面にて、改めて確認をさせていただくことがございます。



ケーブル出し位置リクエスト

※ここでは4小間以上の規模でご出展の出展者さまにブース内へのおおよその標準ケーブルのケーブル位置について、希望を入力していただきます。

<ケーブル位置図>

標準ケーブル位置の調整

標準ケーブル

| | | |
|-------------------------|------------------------------------|-------------------------|
| <input type="radio"/> 1 | <input type="radio"/> 2 | <input type="radio"/> 3 |
| <input type="radio"/> 4 | <input checked="" type="radio"/> 5 | <input type="radio"/> 6 |
| <input type="radio"/> 7 | <input type="radio"/> 8 | <input type="radio"/> 9 |

※ケーブル位置については、ご希望にあわせて調整しますが、場合によってはご希望に添えない場合があります。あらかじめご了承ください。

戻る 確認ページへ

② 【確認ページへ】をクリックしてください。

手順6. ケーブル出し位置確認(4小間以上でご出展の場合)

① 手順5.で選択いただいた【ケーブル位置】が誤りがないかを確認してください。

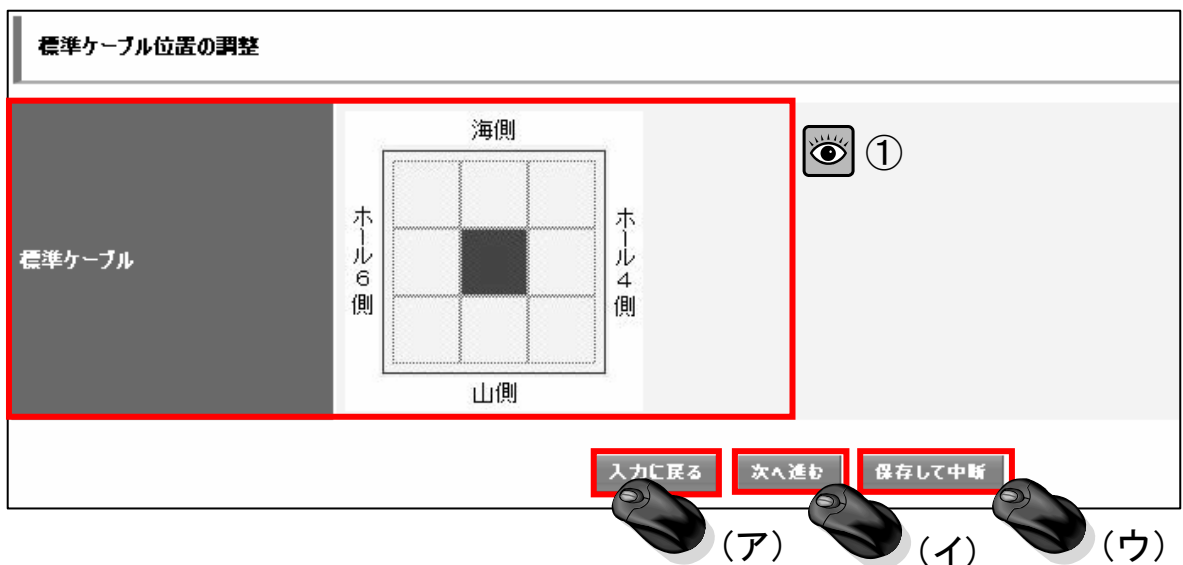

(ア) 入力した情報に誤りがある場合、【入力に戻る】をクリックしてください。

(イ) 入力した情報が正しい場合、【次へ進む】をクリックしてください。

(ウ) 申し込みを一旦中断する場合、【保存して中断】をクリックしてください。

注) ここで中断した場合、インターネット(ShowNet)接続申し込みは完了していません。

【5月21日】までに、接続の申し込みを完了させてください。

手順7. 申し込み内容の確認、および申し込み

手順1.から6.までの項目で申し込みいただいた内容を確認してください。

- ① インターネット (ShowNet) の申し込みは【簡易申し込み】になっていますか？



- ② 担当者情報をご確認ください。



- ③ ケーブルの出し位置をご確認ください。



- ④ ご請求額をご確認ください。



- ⑤ すべての情報に誤りがないことを確認し、最後に画面下の【申し込む】をクリックしてください。

ShowNetの申し込み方法

申し込み方法: 標準申し込み 簡易申し込み

担当者情報

| | | | |
|--------------|-------------|----------------------|--|
| 出展担当者名(姓字) | ShowNet本部 | | |
| 技術担当者名(姓字) | ShowNet本部 | | |
| 技術担当者名(フリガナ) | しーむとじゆ | | |
| 住所 | 郵便番号 | 141-0001 | |
| | 都道府県 | 東京都 | |
| | 市区郡 | 品川区 | |
| | 町名・番地・ビル名 | 西五反田1-19-9 五反田NTビル5F | |
| 連絡先 | TEL | 03-1234-5678 | |
| | FAX | 03-0765-4321 | |
| | 技術担当者携帯電話 | 090-1234-5678 | |
| | 技術担当者E-MAIL | shownet@ntt.jp | |

標準ネットワークケーブル申し込み

| | | | |
|-----------|---------------------------------------|-----------------------------|--------|
| 標準ケーブルタイプ | 100/1000Base-T/UTPカテゴリ5e/規格RJ-45(3対3) | | |
| IPアドレス | IPv4 | タイプ | プライベート |
| | | アドレス設定 | DHCP |
| IPv6 | ※IPv6設定時入力します。 | | |
| 追加サブネット数 | 0個 | | |
| サブドメイン名 | 第1号室 | DMC10-0000.jp.interop.net | |
| | 第2号室 | DMC10-0000-1.jp.interop.net | |
| | 第3号室 | DMC10-0000-2.jp.interop.net | |

ケーブル位置指示

標準ケーブル位置の調査

ご請求額

| | |
|-------------|---------|
| 標準ケーブル申し込み | 75,000円 |
| 追加ケーブル申し込み | 円 |
| アース間接続の申し込み | 円 |
| 総ご請求額 | 75,000円 |

標準申し込み

お疲れ様でした。
 以上でインターネット接続に関する申し込みは終了となります。
 ここまでの申し込みは【5月21日(金)】までにおこなってください。

第3章. 申し込み情報を確認

情報公開【5月24日以降】

情報公開: 5月24日(月)以降

出展社サイトURL: <https://vem.f2ff.jp/in2010em>

お申し込みいただいた接続情報に関する情報は【5月24日】以降、出展社サイト内ShowNetページにて閲覧が可能となります。

出展社サイトへのログイン方法はP5-5をご参照ください。

| 出展社情報とお申し込み方法 | | ShowNet接続情報はここから |
|---------------|-------------------------------------------------------------|--------------------------------------------------------------------------------------------|
| 小間番号 | IM20 |  ① |
| 小間数 | 15 | |
| お申し込み方法 | <input type="radio"/> 簡易申し込み <input type="radio"/> カスタム申し込み | |

① ShowNetページより【ShowNet接続情報はここから】をクリックしてください。

第5章. 付録

よくあるお問合せ

Q1. ShowNetとはなんですか？

A1.

会場内にネットワークを構築するプロジェクトです。モバイル&ワイヤレスの出展社はインターネットへの接続を有償で利用することができ、デモンストレーションの訴求力をより高めることが可能です。ShowNetの成り立ちなどについての詳細はShowNet申し込みガイドP6-30を参照してください。

Q2. 割り当てられたIPアドレスやゲートウェイ、DNSの情報などはいつ、どこで入手できますか？

A2.

期日までにお申し込みいただいた場合には、5月24日(月)以降、出展社専用サイトにて各種情報をご確認いただけるようになります。接続に必要な情報の入手などについてはP5-12を参照してください。

Q3. IPv6はサポートされていますか？

A3.

はい、ShowNetでは、標準でIPv4、IPv6をサポートしています。

Q4. 割り当てられるIPv4アドレスはグローバルアドレスですか？

A4.

いいえ、今回のShowNetでは、IPv4枯渇の現実を反映して、使用するIPv4アドレスはプライベートアドレスとなりました。プライベートIPv4アドレス10.0.0.0/8内から割り振られます。グローバルIPv4アドレスをご希望の場合、別紙【ShowNet申し込みガイド】にしたがって、申し込みをしていただく必要があります。

Q5. ShowNetのセキュリティ仕様はどのようなものですか？

A5.

ShowNetでは、インターネット接続における安全性もあわせて提供することを目指し、パケットフィルタリングと攻撃トラフィック監視の二つのオペレーションをおこなっています。

ShowNet Information

6. ShowNet申し込みガイド

別紙、ShowNet簡単申し込みガイドにてご案内をしています【簡易申し込み】で提供される接続形態では、デモンストレーションに支障をきたす場合、本ガイドの手順にしたがってShowNet接続の申し込みをおこなってください。

簡易申し込みで提供される接続形態は、次の通りです。

- ・帯域とケーブル : 100/1000Base-T (UTPカテゴリ5e / RJ45コネクタ)
- ・IPアドレス : グローバル IPv6 / プライベート IPv4 (アドレスは自動割り当てされます)

はじめに

このガイドでは、インターネット(以下、ShowNet)への接続をカスタマイズして申し込むための手順を説明しています。

カスタマイズが不要な出展社は、別紙、ShowNet簡単申し込みガイドにしたがってお申し込みください。ShowNetへの接続申し込みは、有料となります。あらかじめご了承ください。申し込みにかかる料金については、P6-33をご参照ください。

本ガイドにしたがい、【ShowNetカスタム申し込み】をおこなうことにより、次のようなことが可能です。

- ・標準、追加ケーブルのメディアタイプの変更
- ・IPアドレスタイプの変更
- ・追加サブネットが必要な場合
- ・DNS登録や委譲サービスの申し込み
- ・追加ケーブル(追加の接続ケーブル)、追加サブネットの申し込み
- ・出展社間を結ぶ専用ブース間接続の申し込み
- ・擬似攻撃生成サービスを申し込み
- ・パケットフィルタリングルールのカスタマイズ

なお、ShowNetへの接続に必要なすべてのお手続きは出展社専用サイトより【5月21日(金)】までに申し込みをお願いいたします。

目次

第1章 ShowNet接続の申し込みをする前に

| | | |
|---------------------|-------|-----|
| ・ShowNet接続申し込みをする前に | ----- | 6-3 |
| ・接続申し込みまでの流れ | ----- | 6-4 |

第2章 ShowNetカスタム申し込み

申込締切:5月21日

| | | |
|----------------------------------|-------|------|
| ・申込締切、出展社サイト、お問合せ | ----- | 6-5 |
| ・手順1. 出展社サイトへログイン | ----- | 6-6 |
| ・手順2. ShowNet接続申し込み | ----- | 6-7 |
| ・手順3. 担当者情報の登録 | ----- | 6-8 |
| ・手順4. 登録者情報の確認 | ----- | 6-9 |
| ・手順5. 標準ケーブル、IPアドレスタイプと出し位置の申し込み | ----- | 6-10 |
| ・手順6. 標準ケーブル、IPアドレスタイプと出し位置の確認 | ----- | 6-11 |
| ・手順7. 内容の確認、および申し込み | ----- | 6-12 |

第3章 追加サービスを申し込む(任意)

申込締切:5月21日

| | | |
|-------------------------|-------|------|
| ・1. 申し込みができるサービスの種類 | ----- | 6-13 |
| ・2. 追加サービスを申し込み手順 | ----- | 6-14 |
| ・3. 追加ケーブルの申し込み(有料) | ----- | 6-15 |
| ・4. ブース間接続を申し込み(一部有料) | ----- | 6-16 |
| ・5. 疑似攻撃生成サービスの申し込み(無料) | ----- | 6-17 |
| ・6. 追加サービスの申し込み内容確認 | ----- | 6-18 |
| ・7. 請求先情報の登録 | ----- | 6-19 |
| ・8. 申し込み内容の確認 | ----- | 6-20 |
| ・9. 追加サービスの設定【5月24日以降】 | ----- | 6-21 |

第4章 追加サービスの設定

5月24日以降

| | | |
|-----------------------------|-------|------|
| ・1. 追加サービスの設定 | ----- | 6-22 |
| ・2. 追加サブネットへのネクストホップアドレスの登録 | ----- | 6-23 |
| ・3. ShowNetのDNSにホスト名を登録する手順 | ----- | 6-24 |
| ・4. DNSのゾーンを委譲する手順 | ----- | 6-25 |
| ・5. パケットフィルタリングのカスタマイズ | ----- | 6-26 |

第5章 ShowNetを利用する

| | | |
|-------------------------------------------------------------|-------|------|
| 1. 事前の機器の準備について / 2. 接続の依頼について (Network Service Centerのご案内) | ---- | 6-27 |
| 3. トラブルシューティングについて | ----- | 6-28 |
| 4. 設営時の注意事項について / 5. 撤去時の注意事項について | ----- | 6-29 |

第6章 付録

| | | |
|--------------------------------------------|-------|------|
| 1. ShowNetとは? | ----- | 6-30 |
| 2. ShowNet接続イメージ | ----- | 6-31 |
| 3. 標準ケーブル申し込み価格表 | ----- | 6-33 |
| 4. 追加サービス価格表 | ----- | 6-34 |
| 5. Best of Show Award ~ShowNetデモンストレーション部門 | ----- | 6-35 |
| 6. ShowNet利用にあたっての注意事項 | ----- | 6-36 |
| 7. よくある質問 | ----- | 6-38 |

第1章. ShowNet接続申し込みをおこなう前に

接続をおこなう前に、以下の点を確認してください。

- Interop Tokyo 2010出展社サイトのログインIDとパスワードはお持ちですか？
- お持ちでない場合、各営業担当へお問合せいただくか、sales-info@f2ff.jpまでお問合せください。

- 出展形態は、通常出展ですか？
- 主催者企画での出展の皆様は、申し込みをいただく必要はございません。

接続申し込みまでの流れ

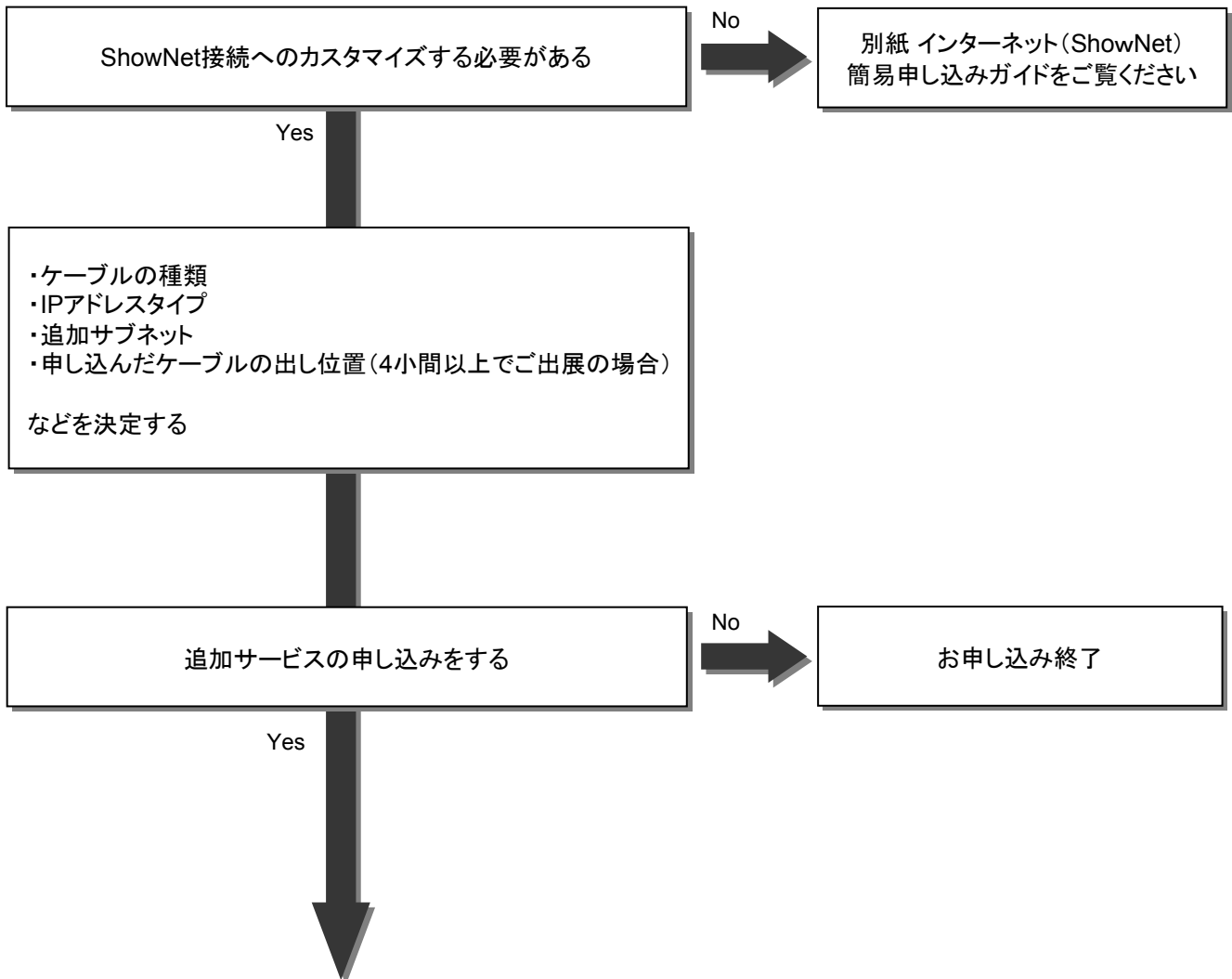

追加サービス(任意)の種類

追加ケーブル

ブース間接続

擬似攻撃生成サービス

第2章. ShowNet カスタム申し込み**申込締切【5月21日】**

以下の申込締切日までに出展社サイトより申し込みをおこなってください。

申込締切: 5月21日(金)**出展社サイトURL: <https://vem.f2ff.jp/in2010em>****インターネット(ShowNet)に関するお問合せ**

申し込みに関してのご不明な点などのお問合せは、各担当から速やかに回答できるように、できるだけE-mailにてお願いいたします。

ShowNetを効果的に利用する方法や接続方法について、ご不明な点などがございましたら、お気軽にご相談ください。

お問合せE-mailアドレス
netserv10@f2ff.jp

Interop Tokyo 2010運営事務局
ShowNet担当

株式会社ナノオプト・メディア
鈴木 / 千葉

Tel:03-6431-7803 / Fax:03-6431-7850

手順1. 出展社サイトへログイン

出展社サイトURL: <https://vem.f2ff.jp/in2010em>

出展社サイトに、①【ログインID】、②【パスワード】を入力し、③【LOGIN】ボタンよりログインをしてください。

※ログインID、パスワードはあらかじめ、出展ご担当者へご連絡させていただいています。



■ 出展社専用サイト

ログインID: ①

パスワード: ②

LOGIN ③

[パスワードをお忘れの方はこちら](#)

[ログインIDをお忘れの方はこちら](#)

④ ログイン後、上段から【ShowNet】のタブをクリックしてください。



手順2. ShowNet接続申し込み

画面に【出展社情報と申し込み方法の選択】が表示されます。

①【カスタム申し込み】を選択してください。



| 出展社情報とお申し込み方法 | |
|---------------|-------------------------------------------------------------------------------|
| 小間番号 | IM20 |
| 小間数 | 15 |
| お申し込み方法 | <input type="radio"/> 簡易申し込み <input checked="" type="radio"/> カスタム申し込み |

選択後、申し込み方法の下に、【カスタム申し込み】にて申し込み可能な項目が表示されます。



②【基本情報の登録】右端にある【新規登録】をクリックしてください。

| STEP | 提出タイプ | 提出状況 | 書類名 | 確認 | 修正 |
|-------|-------|------|--------------|----|-------------|
| STEP1 | 必須 | 未提出 | 基本情報の登録 | - | 新規登録 |
| STEP2 | 必須 | 未提出 | 標準ケーブルの申し込み | - | 新規登録 |
| STEP3 | 任意 | 未提出 | 追加サービス申し込み | - | 新規登録 |
| STEP4 | 任意 | 未提出 | 請求先の登録 | - | 新規登録 |
| STEP5 | 必須 | 未提出 | 申し込みの確認および登録 | - | - |

手順3. 担当者情報の登録

画面の指示にしたがって、担当者の情報をご記入ください。

① 出展担当者名、技術担当者名をご記入ください。(必須)



住所、連絡先をご記入ください。(任意)



② 技術担当者のE-mailアドレスを記入してください。(必須)



| 担当者情報 | | |
|-------------------------------------------------------------------------|-------------|----------------------------------------------------------------|
| 出展担当者名(漢字) | ShowNet太郎 | |
| 技術担当者名(漢字) | ShowNet/次郎 | |
| 技術担当者名(ふりがな) | しよーねっとじろう | |
| 住所 | 郵便番号 | 141-0031 <small>(半角数字) (例)141-0031</small> |
| | 都道府県 | 東京都 |
| | 市区郡 | 品川区 <small>(例)品川区</small> |
| | 町名・番地・ビル名 | 西五反田1-18-9 五反田NTビル5F <small>(例)西五反田1-18-9 五反田NTビル5F</small> |
| 連絡先 | TEL | 03-1234-5678 <small>(半角数字) (例)03-6431-7800</small> |
| | FAX | 03-8765-4321 <small>(半角数字) (例)03-6431-7850</small> |
| | 技術担当者携帯電話 | 090-1234-5678 <small>(半角英数) (例) 080-1234-5678</small> |
| | 技術担当者E-MAIL | shownet@f2ff.jp |
| <input type="button" value="戻る"/> <input type="button" value="確認ページへ"/> | | |



③ 【確認ページへ】をクリックすると、担当者情報が画面に表示されます。

手順4. 担当者情報の確認

手順3.で入力した情報の内容確認をお願いします。

| 担当者情報 | | |
|--------------|-------------|----------------------|
| 出展担当者名(漢字) | ShowNet太郎 | |
| 技術担当者名(漢字) | ShowNet次郎 | |
| 技術担当者名(ふりがな) | しよーねっとじろう | |
| 住所 | 郵便番号 | 141-0031 |
| | 都道府県 | 東京都 |
| | 市区郡 | 品川区 |
| | 町名・番地・ビル名 | 西五反田1-18-9 五反田NTビル5F |
| 連絡先 | TEL | 03-1234-5678 |
| | FAX | 03-8765-4321 |
| | 技術担当者携帯電話 | 090-1234-5678 |
| | 技術担当者E-MAIL | shownet@f2ff.jp |



(ア) 入力した情報に誤りがある場合、【入力に戻る】をクリックしてください。

(イ) 入力した情報が正しい場合、【次へ進む】をクリックしてください。

(ウ) 申し込みを一旦中断する場合、【保存して中断】をクリックしてください。

**注) ここで中断した場合、ShowNet接続申し込みは完了していません。
【5月21日】までに、接続の申し込みを完了させてください。**

手順5. 標準ケーブル、IPアドレスタイプと出し位置の申し込み

- ・標準ケーブル: 出展各社へ有償で提供されるネットワークケーブル(1本)のことです。
- ・1~3小間でご出展の方は⑤は必要ありません。⑥へ進んでください。

- ① 標準ケーブルのメディアタイプを選択してください。
ShowNetで提供されるメディアタイプは以下の3種類となります。

1. 100/1000Base-T
(UTPカテゴリ5e / RJ-45コネクタ / ストレート)
2. 1000Base-SX
(マルチモード光ファイバ / SCコネクタ)
3. 10GBase-LR
(シングルモード光ファイバ / SCコネクタ)

- ② IPアドレスのタイプを選択してください。

IPv4 /24: プライベート / グローバル
 DHCP / Static
※IPv6については、標準でグローバルIPv6 RAにて提供されます。

- ③ 追加サブネットが必要な場合、必要数を選択してください。(詳細: P6-23)

- ④ サブドメイン名の希望がございましたら、ご記入ください。
特に希望がない場合、このサイトへのログインID(出展社ID)がサブドメイン名として割り当てられます。

- ⑤ 標準ケーブル位置を選択してください。

- ⑥ 画面下の【確認ページへ】をクリックしてください。

標準ネットワークケーブル申し込み

※ここでは、無償で提供される1本分のネットワークケーブル(標準ケーブル)のメディアタイプなどについて入力をしていただきます。

| | | | |
|---------------|-----------------------------------------------------------------------------------------------------------------------------------------------------------------------------------|----------------|-------------------------------------------------------------------------------------------------------------------------------------------------------------------------|
| 標準ケーブルメディアタイプ | <input type="radio"/> 100/1000Base-T(UTPカテゴリ5e/端点RJ-45コネクタ) <input type="radio"/> 1000BASE-SX(マルチモード光ファイバ/端点SCコネクタ) <input type="radio"/> 10GBase-LR(シングルモード光ファイバ/端点SCコネクタ) | | |
| IPアドレス | IPv4 | タイプ | <input checked="" type="radio"/> プライベート <input type="radio"/> グローバル <input checked="" type="radio"/> アドレッシング <input type="radio"/> DHCP <input type="radio"/> Static |
| | IPv6 | ※IPv6の説明が入ります。 | |
| 追加サブネット数 | 0 ↓値 | | |
| サブドメイン名 | 第1希望 | IMC10-0004 | jp.interop.net |
| | 第2希望 | IMC10-0004-1 | jp.interop.net |
| | 第3希望 | IMC10-0004-2 | jp.interop.net |

※特に希望がない場合は、このサイトへのログインID(出展社ID)がサブドメイン名として割り振られます。
参考: サブドメイン名として使用できる文字列は、下記のRFC等に 従って入力してください。

- RFC1034
- RFC1035
- RFC1101

ケーブル位置指示

※ここでは4小間以上の規模でご出展の出展者さまにブース内へのおおよそのドロップケーブルのドロップ位置について、希望を入力していただきます







ケーブル位置の選択

| | | |
|----|----|----|
| 01 | 02 | 03 |
| 04 | 05 | 06 |
| 07 | 08 | 09 |

※ドロップ位置については、ご希望にあわせて調整しますが、場合によってはご希望に添えない場合があります。あらかじめご了承ください。

確認ページへ

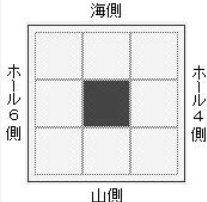
手順6. 標準ケーブル、IPアドレスタイプと出し位置の確認

| ShowNetの申し込み方法 | | | |
|--------------------------------------------------------------------------------------------------|-------------------------------------------------------------------------------------------------------------------------------|-----------------------------|--------|
| 申し込み方法 | カスタム申し込み  ① | | |
| 標準ネットワークケーブル申し込み | | | |
| 標準ケーブルメディアタイプ | 100/1000Base-T (UTPカテゴリ-5e/端点RJ-45コネクタ)  ② | | |
| IPアドレス | IPV4 | タイプ | プライベート |
| | | アドレッシング | DHCP |
| IPV6 | ※IPV6の説明が入ります。 | | |
| 追加サブネット数 | 0個  ③ | | |
| サブドメイン名 | 第1希望 | IMC10-0004.jp.interop.net | |
| | 第2希望 | IMC10-0004-1.jp.interop.net | |
| | 第3希望 | IMC10-0004-2.jp.interop.net | |
| ケーブル位置指示  ⑤ | | | |
| 標準ケーブル位置の調整 | | | |
|  | | | |
| ご請求額 | | | |
| 標準ケーブル申し込み | 75,000円  ⑥ | | |
| 総ご請求額 | 75,000円 | | |



- (ア) 入力した情報に誤りがある場合、【入力に戻る】をクリックしてください。
- (イ) 追加サービスを続けて申し込む場合、【追加サービスを申し込む】をクリックしてください。(P6-13へ)
- (ウ) このまま申し込みを完了する場合、【最終申込確認画面へ】をクリックしてください。(P6-12へ)
- (エ) 申し込みを一旦中断する場合、【保存して中断】をクリックしてください。

**注) 追加サービスの申し込みは、最終申込完了後でも、出展社サイト ShowNetページより申し込みすることができます。
【5月21日】までに申し込みを完了させてください。**

手順7. 内容の確認、および申し込み

確認画面で、手順1から6までの項目で申し込みいただいた内容を確認してください。

① ShowNetの申し込み内容は正しいですか？



② 担当者情報をご確認ください。



③ 標準ケーブルの申し込み内容は正しいですか？



④ ケーブルの出し位置は正しいですか？



申し込みいただいた箇所が黒く塗りつぶされています。

⑤ すべての情報に間違いがないことを確認し、最後に【申し込む】をクリックしてください。(P6-20へ)

ShowNetの申し込み方法

申し込み方法: カスタム申し込み 👁️ ①

以下の申し込み内容で間違いなければ「申し込む」ボタンをクリックして申し込みを確認してください。

担当者情報 👁️ ②

| | | | |
|--------------|-------------|----------------------|--|
| 出展担当者名(漢字) | ShowNet太郎 | | |
| 技術担当者名(漢字) | ShowNet次郎 | | |
| 技術担当者名(ふりがな) | しよーねっとじろう | | |
| 住所 | 郵便番号 | 141-0031 | |
| | 都道府県 | 東京都 | |
| | 市区郡 | 品川区 | |
| | 町名・番地・ビル名 | 西五反田1-18-9 五反田NTビル5F | |
| 連絡先 | TEL | 03-1234-5678 | |
| | FAX | 03-8765-4321 | |
| | 技術担当者携帯電話 | 090-1234-5678 | |
| | 技術担当者E-MAIL | shownet@f2ff.jp | |

標準ネットワークケーブル申し込み 👁️ ③

| | | | |
|---------------|---------------------------------------|------------------------------|--------|
| 標準ケーブルメディアタイプ | 100/1000Base-T(UTPカテゴリ5e/端点RJ-45コネクタ) | | |
| IPアドレス | IPv4 | タイプ | プライベート |
| | | アドレッシング | DHCP |
| | IPv6 | ※標準でグローバルIPv6 RAIにて割り当てられます。 | |
| 追加サブネット数 | 0 個 | | |
| サブドメイン名 | 第1希望 | IN-0005.jp.interop.net | |
| | 第2希望 | IN-0005-1.jp.interop.net | |
| | 第3希望 | IN-0005-2.jp.interop.net | |

ケーブル位置指示 👁️ ④

標準ケーブル位置の調整

⑥

第3章. 追加サービスを申し込む(任意)

申込締切【5月21日】

この章では、ShowNetが提供するサービスを追加でお申し込みいただく場合に必要となる手続きの手順を説明しています。

ここでお申し込みいただける、追加サービスは以下の3つのサービスとなります。出展ブース内でのデモンストレーションの内容と合わせて、サービスを選択してください。

1. 申し込みができる追加サービスの種類

1. 追加ケーブル(有料) / 詳細は、P6-14

P6-10で申し込みいただいたケーブルの他に、ケーブルを追加することができます。ケーブルの種類やIPアドレスタイプはP6-10同様に任意で選んでいただくことができます。

2. ブース間接続(一部有料) / 詳細は、P6-15

出展社ブース同士を1本のケーブルで接続することができます。なお、VLANで接続することもできます。このサービスはブース間接続をおこなう両出展社からのお申し込みが必要です。

接続の種類は以下の3種類となります。

- ・ UTPケーブル (カテゴリ5e / RJ-45コネクタ / ストレート) : 有料
- ・ 光ファイバケーブル (マルチモード光ファイバ / SCコネクタ) : 有料
- ・ VLAN接続 (tagあり / MTU 9000byte) : 無料

3. 擬似攻撃生成サービス(任意) / 詳細は、P6-16

出展社のデモンストレーションのお手伝いをするために、ShowNetから擬似的な攻撃を提供することができます。

2. 追加サービス申し込み手順

申込締切【5月21日】

- ① 出展社サイト My Pageより、ShowNetタブをクリックすると、申し込み可能な項目が表示されます。
【追加サービス申し込み】の右端にある【新規登録】をクリックします。



| STEP | 提出タイプ | 提出状況 | 書類名 | 確認 | 修正 |
|--------------|-------|------|--------------|----|-------------|
| STEP1 | 必須 | 提出済み | 基本情報の登録 | 確認 | 修正 |
| STEP2 | 必須 | 提出済み | 標準ケーブルの申し込み | 確認 | 修正 |
| STEP3 | 任意 | 未提出 | 追加サービス申し込み | - | 新規登録 |
| STEP4 | 任意 | 未提出 | 請求先の登録 | - | 新規登録 |
| STEP5 | 必須 | 提出済み | 申し込みの確認および登録 | 内容 | |

クリック後、以下の画面が表示されます。



ShowNetの申し込み方法

申し込み方法 カスタム申し込み

追加ケーブルを申し込む

ブース間接続を申し込む

擬似攻撃生成サービスを申し込む



(ア)

戻る 確認



(イ)



(ウ)

申し込みされる追加サービスのタブをクリックしてください。

- (ア) 追加ケーブルを申し込みになる場合 : P6-15へ
- (イ) ブース間接続を申し込みなる場合 : P6-16へ
- (ウ) 擬似攻撃生成サービスを申し込みになる場合 : P6-17へ

3. 追加ケーブルを申し込む(有料)

申込締切【5月21日】

手順1. ケーブル、IPアドレスタイプと出し位置の申し込み

追加ケーブル: 標準ケーブルの他にネットワークケーブルを有料で追加できるサービスです。
※1~3小間でご出展の方は、③は必要ございません。④へ進んでください。

- ①【追加ケーブル申し込み】が下段に表示されます。【追加ケーブル申し込み】が【申し込む】になっていることを確認し、追加ケーブルの本数を指定してください。



追加ケーブル申し込み

追加ネットワークケーブル申し込み ①

追加ネットワークケーブルの数

- ② 標準ケーブルの申し込みと同様に、メディアタイプ、IPアドレスのタイプ、追加サブネット数を選択してください。



- ③ 追加ケーブルの出し位置を指定してください。



■追加ネットワークケーブル(1)

メディアタイプ(1)
 100/1000Base-T(UTPカテゴリ-5e/端点RJ-45コネクタ)
 1000BASE-SX(マルチモード光ファイバ/端点SCコネクタ)
 10GBase-LR(シングルモード光ファイバ/端点SCコネクタ)

IPアドレス(1)

| | | | |
|------|------------------------------|-----------------------------------------|------------------------------|
| IPV4 | タイプ | <input checked="" type="radio"/> プライベート | <input type="radio"/> グローバル |
| | アドレッシング | <input checked="" type="radio"/> DHCP | <input type="radio"/> Static |
| IPV6 | ※標準でグローバルIPv6 RAIにて割り当てられます。 | | |

サブネット数(1) 個

ケーブル位置の調整

| | | |
|-------------------------|-------------------------|-------------------------|
| <input type="radio"/> 1 | <input type="radio"/> 2 | <input type="radio"/> 3 |
| <input type="radio"/> 4 | <input type="radio"/> 5 | <input type="radio"/> 6 |
| <input type="radio"/> 7 | <input type="radio"/> 8 | <input type="radio"/> 9 |

※ケーブル位置については、ご希望にあわせて調整しますが、場合によってはご希望に添え

④

- ④ 入力後、【確認ページへ】をクリックしてください。(P6-18へ)

4. ブース間接続を申し込む(一部有料)

申込締切【5月21日】

手順1. ブース間接続を申し込み

- ①【ブース間接続申し込み】が下段に表示されます。【追加ケーブル申し込み】が【申し込む】になっていることを確認し、【接続先出展社数】を指定してください。
例) 接続先が1社の場合は、【1】を選択してください。



| | | |
|-------------|--------------------|-----------------|
| 追加ケーブルを申し込み | ブース間接続を申し込み | 類似攻撃生成サービスを申し込み |
| ブース間接続の申し込み | | |
| ブース間接続の申し込み | 申し込み | |
| 接続先出展社数 | 1 | |

- ②【接続先出展社名】、ブース間【接続タイプ】を選択してください。
ブース間接続で提供されるサービスは以下の3種類となります。



| | |
|----------------------------------------|------|
| 1. UTPケーブル(カテゴリ5e / RJ-45コネクタ / ストレート) | : 有料 |
| 2. 光ファイバケーブル(マルチモード光ファイバ / SCコネクタ) | : 有料 |
| 3. VLAN接続 (tag: あり / MTU 9000byte) | : 無料 |

ブース間接続の詳細を入力してください
※ここでは、ブース間接続についての、接続先や接続タイプなどの情報を入力していただきます。

■ブース間接続(1)

| | | | | | | | | | | |
|-------------------------|-----------------------------------------------------------------------------------------------------------------------------------------------------------------------------------------------------------------------------------------------------------------------------------------------------------------------------------------------------------------------------------------------------------------------------------------------|-------------------------|-------------------------|-------------------------|-------------------------|-------------------------|-------------------------|-------------------------|-------------------------|-------------------------|
| 接続先出展社名(1) | ShowNet株式会社 | | | | | | | | | |
| 接続タイプ(1) | <input checked="" type="radio"/> UTPケーブル(カテゴリ5e/RJ45 オス-オス) <input type="radio"/> 光ファイバケーブル(マルチモード[MMF]SC - SC) <input type="radio"/> VLAN接続(tag:あり/MTU 9000byte) | | | | | | | | | |
| ケーブル位置の調整 | <table border="1"> <tr> <td><input type="radio"/> 1</td> <td><input type="radio"/> 2</td> <td><input type="radio"/> 3</td> </tr> <tr> <td><input type="radio"/> 4</td> <td><input type="radio"/> 5</td> <td><input type="radio"/> 6</td> </tr> <tr> <td><input type="radio"/> 7</td> <td><input type="radio"/> 8</td> <td><input type="radio"/> 9</td> </tr> </table> <p>※ケーブル位置については、ご希望にあわせて調整しますが、場合によってはご希望に添えない場合があります。あらかじめご了承ください。</p> | <input type="radio"/> 1 | <input type="radio"/> 2 | <input type="radio"/> 3 | <input type="radio"/> 4 | <input type="radio"/> 5 | <input type="radio"/> 6 | <input type="radio"/> 7 | <input type="radio"/> 8 | <input type="radio"/> 9 |
| <input type="radio"/> 1 | <input type="radio"/> 2 | <input type="radio"/> 3 | | | | | | | | |
| <input type="radio"/> 4 | <input type="radio"/> 5 | <input type="radio"/> 6 | | | | | | | | |
| <input type="radio"/> 7 | <input type="radio"/> 8 | <input type="radio"/> 9 | | | | | | | | |

- ③ ケーブルによる接続を希望し、かつ4小間以上で出展の場合、ケーブルの出し位置を選択してください。
※VLANIによる接続を希望する場合、標準ケーブルにVLAN多重する形での提供となります。



- ④ 入力終了後、【確認ページへ】をクリックしてください。(P6-18へ)

5. 擬似攻撃生成サービスを申し込む(無料)

擬似攻撃生成サービスとは

ShowNetから疑似的な攻撃を提供することで、デモンストレーションのお手伝いをするサービスです。ネットワークの遅延やパケットロス、DoS攻撃など、ネットワーク上で発生する事象を利用したデモンストレーションをおこなう場合にご利用いただけます。

本サービスでは、標準ケーブルとは別に、疑似的な攻撃を提供するための専用ケーブルを提供します。このケーブルは無料(1本)でご利用いただけます。

本サービスを希望の場合、事務局、ならびにNOCチームとの間で、デモンストレーションや疑似攻撃の内容などについて事前に調整が必要となります。本サービスをご希望の場合には、詳細について別途お問い合わせください。

手順1. 擬似攻撃生成サービスの申し込み手順

- ① 擬似攻撃生成サービスを【申し込む】を選択してください。



| | | |
|-----------------------|-------------|------------------------|
| 追加ケーブルを申し込む | ブース間接続を申し込む | 擬似攻撃生成サービスを申し込む |
| ShowNetの申し込み方法 | | |
| 申し込み方法 | 通常申し込み | |
| 擬似攻撃生成サービス申し込み | | |
| 擬似攻撃生成サービス | 申し込み | ① |
| 確認ページへ | | |

- ② 選択後、【確認ページへ】をクリックし、確認画面に進んでください。(P6-18へ)

6. 追加サービス申し込み内容確認

手順1. 追加サービス申し込み内容確認手順

申し込みいただいた追加サービスの申し込み内容の確認をお願いします。

(ア) 追加ケーブルの申し込み内容は正しいですか？

※ 申し込み内容を修正する必要がある場合は【修正】をクリックしてください。

| | | | |
|-----------------------------------|----------------------------------------|-----------------------------|--------|
| 追加ケーブル申し込み | | | |
| <input type="button" value="修正"/> | | | |
| 追加ネットワークケーブル申し込み | 申し込み | | |
| 追加ネットワークケーブルの数 | 1 | | |
| ■追加ネットワークケーブル(1) | | | |
| メディアタイプ(1) | 100/1000Base-T(UTPカテゴリ-5e/端点RJ-45コネクタ) | | |
| IPアドレス(1) | IPV4 | タイプ | プライベート |
| | | アドレッシング | DHCP |
| | IPV6 | ※標準でグローバルIPv6 RAにて割り当てられます。 | |
| サブネット数(1) | 0 個 | | |
| ケーブル位置の調整 | | | |

(イ) ブース間接続の申し込み内容は正しいですか？

※ 申し込み内容を修正する必要がある場合は【修正】をクリックしてください。

| | |
|-----------------------------------|-----------------------------|
| ブース間接続の申し込み | |
| <input type="button" value="修正"/> | |
| ブース間接続の申し込み | 申し込み |
| 接続先出展社数 | 1 |
| ■ブース間接続(1) | |
| 接続先出展社名(1) | ShowNet株式会社 |
| 接続タイプ(1) | UTPケーブル(カテゴリ-5e/RJ45 オス-オス) |
| ケーブル位置の調整 | |

(ウ) 擬似攻撃生成サービスの申し込み内容は正しいですか？

※ 申し込み内容を修正する必要がある場合は【修正】をクリックしてください。

| | |
|-----------------------------------|------|
| 擬似攻撃生成サービス申し込み | |
| <input type="button" value="修正"/> | |
| 擬似攻撃生成サービス | 申し込み |

(エ) ご請求額を確認してください。

| | |
|-------------|-----------|
| ご請求額 | |
| 追加ケーブル申し込み | 75,000 円 |
| ブース間接続の申し込み | 75,000 円 |
| 総ご請求額 | 150,000 円 |



① 申し込み内容に間違いがないことを確認し、【次へ進む】をクリックしてください。(P6-19へ)

7. 請求先情報の登録







手順1. 請求先情報の登録手順

追加サービスは一部のサービスを除き有料となります。
【請求先情報】へご記入ください。

※請求先が一緒の場合は、そのまま【確認ページへ】をクリックして、次に進んでください。

- ① 請求先【会社名】を記入してください。
- ② 請求先【担当部署】を記入してください。
- ③ 請求先担当者の【役職】を記入してください。(任意)
- ④ 請求先【担当者】を記入してください。
- ⑤ 請求先【住所】を記入してください。
- ⑥ 請求先の担当者【連絡先】を記入してください。



| 請求先情報 | |
|------------------------------------------------------------------------------------------------------------------------------|----------------------------------------------------------------------------------------------------------|
| ShowNetの有料サービスをお申し込みいただく場合で、ご請求先がご出展料金のご請求先と異なる場合は以下にご記入ください。 | |
| 会社名 | 株式会社ショーネット  ① |
| 担当部署 | 営業部  ② |
| 役職 | 主任  ③ |
| 担当者 | ShowNet 三郎  ④ |
| 住所 | 郵便番号 222-2222 |
| | 都道府県 東京都  ⑤ |
| | 市区郡 千代田区神田鍛冶町 |
| | 町名・番地・ビル名 1-1-1 |
| 連絡先 | TEL 03-5678-1234 |
| | FAX 03-4321-8765  ⑥ |
| | E-MAIL shownet@f2ff.jp |
| <input type="button" value="確認ページへ"/>  ⑦ | |

- ⑦ 入力後、【確認ページへ】をクリックし、確認画面に進んでください。



確認画面では、申し込み内容が正しい場合、【確認ページへ】をクリックしてください。(P6-20へ)

8. 申し込み内容の確認

手順1. 申し込み内容確認

- ShowNetの申し込み内容は正しいですか？
- ↓
- 担当者情報をご確認ください。
- ↓
- 標準ケーブルの申し込み内容は正しいですか？
- ↓
- ケーブルの出し位置は正しいですか？
※申し込みいただいた箇所が黒く塗りつぶされています。
- ↓
- 追加ケーブルの申し込み内容は正しいですか？
※料金はP6-33を参照してください。
- ↓
- ブース間接続の申し込み内容は正しいですか？
※料金はP6-33を参照してください。
- ↓
- 擬似攻撃生成サービスの申し込み内容は正しいですか？
- ↓
- 請求先情報の内容は正しいですか？
- ↓
- ご請求金を確認してください。
- ↓
- ①すべての情報に誤りがないことを確認し、最後に【申し込む】をクリックしてください。

ShowNetの申し込み方法

申し込み方法: カスタム申し込み

以下の申し込み内容で間違いのない「申し込み」ボタンをクリックして申し込みを確定してください。

戻る 申し込む

担当者情報

出展担当者名(英字): ShowNet(太郎)
技術担当者名(英字): ShowNet(太郎)
秘密担当者名(英字): ShowNet(太郎)

標準ネットワークケーブル申し込み

標準ケーブルメディアタイプ: 100/1000Base-T(UTP)カテゴリ-5e/端点RJ-45コネクタ

IPアドレス: IPv4: タイプ: プライベート
アドレッシング: DHCP
IPv6: ※標準でグローバルIPv6 RAIにて割り当てられます。

追加サブネット数: 0個

サブドメイン名: 第1希望: IN-0005.jp.interop.net
第2希望: IN-0005-1.jp.interop.net
第3希望: IN-0005-2.jp.interop.net

ケーブル位置指示

標準ケーブル位置の調整

追加ケーブル申し込み

追加ネットワークケーブル申し込み: 申し込み
追加ネットワークケーブルの数: 1

追加ネットワークケーブル(1):
メディアタイプ(1): 100/1000Base-T(UTP)カテゴリ-5e/端点RJ-45コネクタ

擬似攻撃生成サービス申し込み

擬似攻撃生成サービス: 申し込み

請求先情報

会社名: _____
担当部署: _____
役職: _____
担当者: _____
住所: 郵便番号: _____ 市区郡: _____ 町名・番地・ビル名: _____
連絡先: TEL: _____ FAX: _____ E-MAIL: _____

ご請求額

| | |
|-------------|-----------|
| 標準ケーブル申し込み | 75,000 円 |
| 追加ケーブル申し込み | 75,000 円 |
| ブース間接続の申し込み | 75,000 円 |
| 総ご請求額 | 225,000 円 |

戻る 申し込む

お疲れ様でした。

申し込みいただいた内容にてShowNetの設定を進めさせていただきます。
詳細な情報は、【5月24日以降】順次、出展社サイトで公開されます。
情報の確認方法については、次ページの【申し込み情報の確認】を参照してください。

9. 申し込み情報の確認

手順1. ShowNet接続情報を確認する

【5月24日以降】

5月21日までに申し込みいただいた場合、ブース毎に順次、アドレスが割り当てられます。出展社サイト ShowNetページより、割り当てられたアドレス情報を必ずご確認ください。

| 出展社情報とお申し込み方法 | | ShowNet接続情報はこちら |
|---------------|-------------------------------------------------------------|-----------------|
| 小間番号 | IM20 | ① |
| 小間数 | 15 | |
| お申し込み方法 | <input type="radio"/> 簡易申し込み <input type="radio"/> カスタム申し込み | |

① ShowNet申し込み一覧ページより【ShowNet接続情報はこちら】をクリックしてください。

お申し込みいただいた際に送信された確認メールと参照し、内容に間違いがないかをご確認ください。IPアドレス、デフォルトゲートウェイなどのネットワークの接続に必要な情報が記載されています。確認した情報は会期終了までお手元で大切に保存してください。



| ドロップ情報 | |
|-------------------|----------------------------------------------------------|
| ドロップ (1) | |
| 基本情報 | |
| メディア・タイプ | 100/1000Base-T ② |
| 追加サブネット | 要求数: 0 / 割り当て済: 0 |
| ドロップ位置 | ③ |
| 標準サブネット | |
| IPv4アドレス・ブロック: | 45.105.8.0/24 利用可能なアドレス範囲 (45.105.8.10 - 45.105.8.254) ④ |
| IPv4デフォルト・ゲートウェイ: | 45.105.8.1 |
| IPv6アドレス・ブロック: | 2001:3e8:105:8::/64 |
| IPv6デフォルト・ゲートウェイ: | RA にて取得して下さい |
| IPv4 DHCP: | 有効 |

■確認事項

- ②申し込みいただいたメディアタイプをご確認ください。
- ③ケーブルの出し位置をご確認ください。(4小間以上のみ)
 - ケーブルの出し位置は申し込み時に任意での選択いただいたものです。
- ④IPアドレスやデフォルトゲートウェイなどの情報をご確認ください。
 - IPアドレスやゲートウェイ情報は出展社により異なります。

※5月17日以降にブース移動などがあった場合、IPアドレスなどの情報が変更になる可能性があります。再度割り当て作業をおこなうため、お時間をいただく場合がありますのでご了承ください。

第4章. 追加サービスの設定

情報公開【5月24日以降】

この章では、申し込みいただいた内容に基づいて、接続に必要なIPアドレスなどの情報を参照するための手順を説明しています。

情報の公開は【5月24日(月)】以降に順次、出展社サイト ShowNetページにて公開となります。

出展社サイトURL: <https://vem.f2ff.jp/in2010em>

出展社サイトへのログイン方法はP6-6を参照してください。

出展社で設定を変更できる追加サービスは次の4項目です。

ご不明な点に関しましては、neserv10@f2ff.jpまでご連絡ください。

1. 追加サブネットへのネクストホップアドレスの登録 (追加サブネットを申し込んだ場合は必須)

追加サブネットのアドレスを使って、ブース外のネットワークとの通信をおこなう場合、P6-23の手順にしたがって、ネクストホップアドレスの登録をおこないます。

2. ShowNetのDNSにホスト名を登録する (任意)

ShowNetのDNSに持ち込む機器のホスト名を登録することができます。

3. DNSのゾーンを委譲する (任意)

自ブースにおいてDNSサーバ運用し、割り当てられたサブドメインおよびサブネットに関する情報の管理を出展社側でおこなう場合、P6-25を参照してください。

4. パケットフィルタリングのカスタマイズ (任意)

ブースのデモンストレーション等に支障がある場合、パケットフィルタリングの内容をカスタマイズすることができます。(P6-26参照)

1. 追加サブネットへのネクストホップアドレスの登録

すべての追加サブネットへのネクストホップアドレスを登録していただきます。

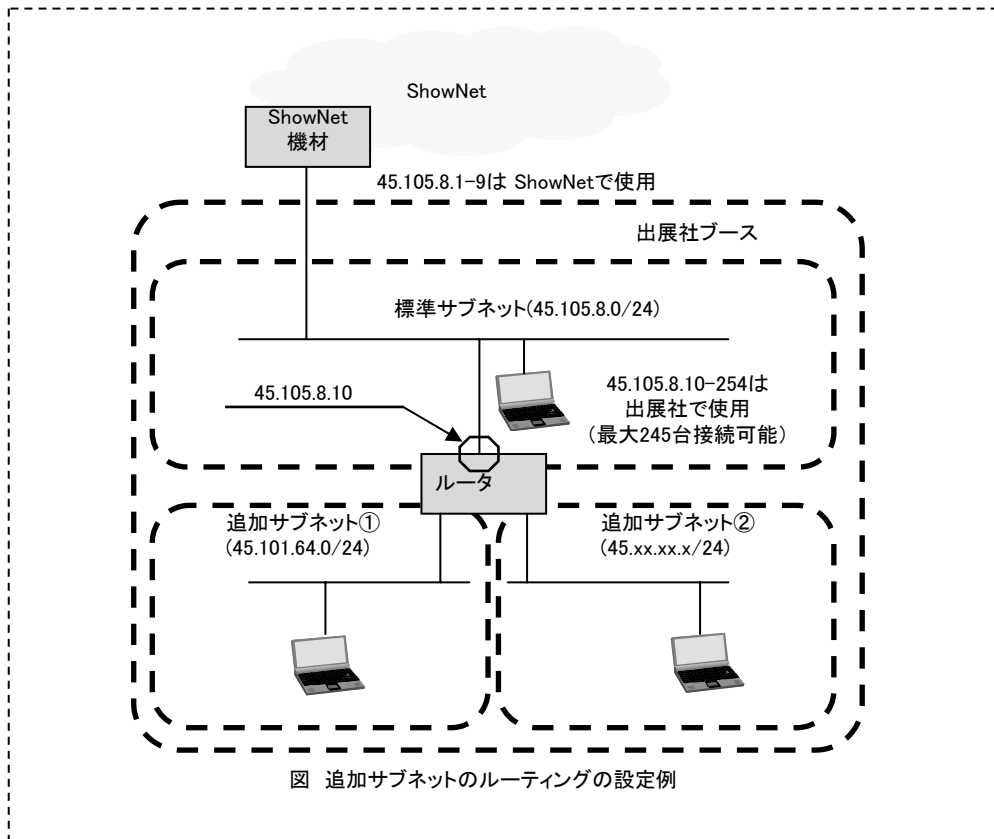

手順1. ネクストホップアドレスの登録

P6-21の画面の続きに、「ゲートウェイアドレス」の入力フォームがあります。

追加サブネット (1)

IPv4アドレス・ブロック : 45.101.64.0/24

IPv6アドレス・ブロック : 2001:3e8:101:64::/64

ゲートウェイ・アドレス :

ゲートウェイ・アドレス : click to edit...

①

- ① 標準アドレスと追加サブネット内のルータに任意で割り当てるルータアドレス(上図では、45.105.8.10)を「ゲートウェイアドレス」に登録してください。

2. ShowNetのDNSにホスト名を登録する手順

ShowNetのDNSに持ち込む機器のホスト名を登録することができます。

なお、ゾーン単位で自ブースの DNS サーバに委譲を希望する場合には、P6-25を参照してください。

手順1. ShowNetのDNSにホスト名を登録する

DNS 情報

DNS サーバ情報

名前解決用 DNS サーバは以下のサーバをお使いください。

| サーバ名 (FQDN) | IPv4 アドレス | IPv6 アドレス |
|------------------------|-----------|-------------------|
| ns1.noc.jp.interop.net | 45.0.1.10 | 2001:03e8:0:1::10 |
| ns2.noc.jp.interop.net | 45.0.1.11 | 2001:03e8:0:1::11 |

ホスト名登録

ShowNet の DNS にホスト名を登録することができます。
登録したホスト名や IP アドレスを変更したい場合には、変更したい名前やアドレスをクリックして下さい。

| ホスト名 | IPv4アドレス | IPv6アドレス | |
|------|---------------------------|--------------|---------------------------------------------------------------|
| BBB | .IN08-9001.jp.interop.net | 45.101.20.31 | 2001:3e8:101:20::555 追加 ① |
| AAA | .IN08-9001.jp.interop.net | 45.101.20.21 | 2001:3e8:101:20::211 削除 |

- ① 接続情報ページの【DNS情報】項目にて、フォームにホスト名(と対応するIPアドレス)を入力してください。登録の必要なホストの数だけ繰り返し入力してください。
(下記フォーム例は Interop Tokyo 2009 のものであり、DNS サーバのアドレスは変更される可能性があります)

3. DNSのゾーンを委譲する手順

自ブースにおいてDNSサーバを運用し、割り当てられたサブドメインおよびサブネットに関する情報の管理を出展社側でおこなう場合は、以下の手順にしたがって自ブースのDNSサーバの登録をおこないます。

IPv6のDNS登録については、別途お問合せください。(お問合せ先: netserv10@f2ff.jp)

手順1. DNSのゾーンを委譲する

サブドメインの委譲

割り当てられたサブドメインをご自分で設定された DNS サーバに委譲できます。
委譲したい場合には、以下のプルダウンメニューから委譲先ホストを選択して下さい。

サブドメイン名 : IN08-9001
現在の委譲設定 : ns.IN08-9001.jp.interop.net.

| | | | | | |
|-----------|----|----|---------------------------------|----------------------------|-----------------------------------|
| IN08-9001 | IN | NS | <input type="text" value="ns"/> | .IN08-9001.jp.interop.net. | <input type="button" value="更新"/> |
|-----------|----|----|---------------------------------|----------------------------|-----------------------------------|

①

①「サブドメインの委譲」の項目にて、自ブースのDNSサーバのホスト名を選択してください。

4. パケットフィルタリングのカスタマイズ

ShowNetでは、安全性を考慮したインターネット接続を目指し、攻撃で使用されているポートを一律に遮断する取り組み、パケットフィルタリングをおこなっています。

このオペレーションが、ブースのデモンストレーション等に支障のある場合は、出展社サイトにてカスタマイズが可能です。

ただし、接続における安全性を損なう可能性がありますので、事務局までお問い合わせください。
(お問い合わせ: netser10@f2ff.jp)

パケットフィルタリングの対象となるポートは次の通りです。

| ポート No. | プロトコル | アプリケーション名 | 対策内容 |
|---------|---------|--------------------------------------------------|------------------------------|
| 42 | UDP/TCP | WINS | WINSの脆弱性 |
| 135 | UDP/TCP | DCE | Blaster等 |
| 137 | UDP/TCP | NetBIOS | Blaster等 |
| 138 | UDP/TCP | NetBIOS | Blaster等 |
| 139 | UDP/TCP | NetBIOS | Blaster等 |
| 445 | UDP/TCP | Microsoft-DS Acrive Directory / Microsoft-DS SMB | Sasser / Downadup(Conficker) |
| 1433 | TCP | Microsoft SQL Server | Slammer |
| 1434 | UDP | Microsoft SQL Server | Slammer |

この情報は3月18日(木)現在のものであり、以降新たな脅威が発見された場合、遮断するポートは変更することがあります。

最新の情報は、5月24日(金)以降、出展社専用サイトにてご確認ください。

セキュリティ設定：フィルタリング・ルール

割り当てられたアドレスブロックに対してフィルタリングルールを追加できます。

なお、あらかじめ下記のフィルタリングルールが適用されています。 あらかじめ適用されているフィルタリングルールを削除したい場合には、追加ルール欄に「削除」と明記のうえ、削除したいフィルタリングルールをお書きください。

| 設定済みルール | | | | | | |
|-------------|----------|-------------|----------|----------|--------|---------|
| src address | src port | dst address | dst port | protocol | action | comment |
| ANY | ANY | ANY | 42 | UDP/TCP | DENY | WINS |
| ANY | ANY | ANY | 135 | UDP/TCP | DENY | RPC |
| ANY | ANY | ANY | 137 | UDP/TCP | DENY | NetBIOS |
| ANY | ANY | ANY | 138 | UDP/TCP | DENY | NetBIOS |
| ANY | ANY | ANY | 139 | UDP/TCP | DENY | NetBIOS |
| ANY | ANY | ANY | 445 | UDP/TCP | DENY | SMB |
| ANY | ANY | ANY | 1433 | UDP/TCP | DENY | MS SQL |
| ANY | ANY | ANY | 1434 | UDP/TCP | DENY | MS SQL |

「セキュリティ設定：フィルタリング・ルール」の項目に、あらかじめ設定されているフィルタルールが明記されています。ご確認ください。

ただし、遮断しているポートは攻撃に使用されているため、カスタマイズする場合は、事務局までお問い合わせください。

第5章. ShowNetを利用する

この章では、会場におけるShowNet利用全般について説明をしています。

1. 事前の機器の準備について

標準ケーブル、または追加ケーブルで希望されたメディアにはそれぞれに対応したインターフェイスを持つ機器が必要です。

標準、追加ケーブルのコネクタに接続する機器、ケーブル、コネクタなどは必ず出展社でご用意ください。事務局からの機器の貸し出しはございません。

出展社側で準備が必要な機器についての詳細はP6-31以降の接続イメージを参照してください。

ケーブルの種類によっては、ブースに必要な機器をShowNet側で設置する場合があります。この場合には接続依頼の際にShowNet側からの貸し出しがあります。

2. 接続の依頼について(Network Service Centerのご案内)

設営当日、ShowNetへの接続準備ができましたら、Network Service Center (NSC) カウンターまでお越しください。NSCカウンターにて接続を依頼していただいた後、STM (ShowNet Team Member) がブースにお伺いしてケーブルの引渡し作業をおこないます。接続の形態についてはケーブルの種類ごとに異なります。

ShowNetへの接続依頼は以下の時間内に必ずお済ませください。受付時間外の接続依頼については、対応が大幅に遅れることがあります。

接続依頼受付時間: 6月7日(月) 12:00 ~ 18:00

6月8日(火) 8:00 ~ 15:00まで

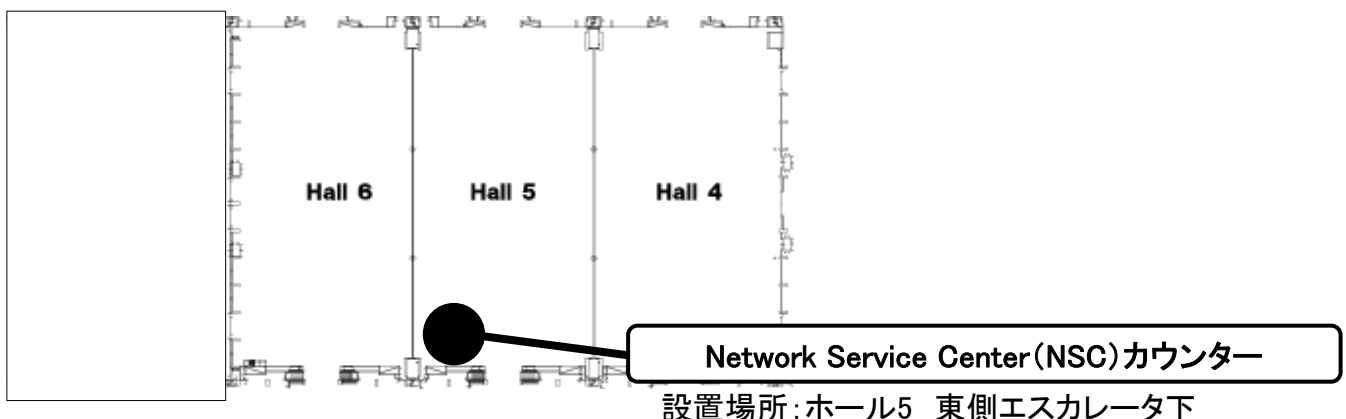

3. トラブルシューティングについて

NSCは、ShowNetとブースの接続に関する問題点を解決するために会場に設置されています。

ShowNetとの接続などにトラブルが発生した場合には、NSCカウンターまでお越しください。ここで状況を伺い、必要に応じてブースにSTM (ShowNet Team Member) を派遣するなどの対応をおこないます。

| | NSCカウンター |
|----------|-------------|
| 6月7日(月) | 12:00~18:00 |
| 6月8日(火) | 8:00~18:00 |
| 6月9日(水) | 8:00~18:00 |
| 6月10日(木) | 8:00~18:00 |
| 6月11日(金) | 8:00~17:00 |

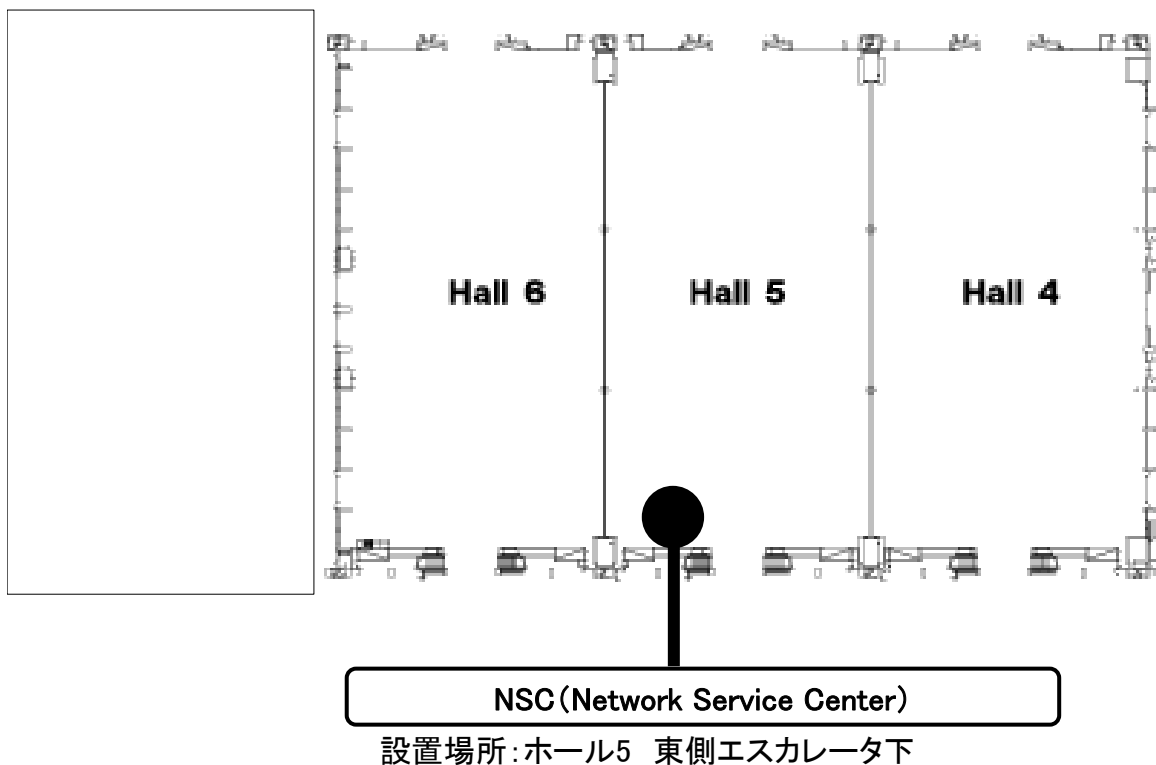

4. 設営時の注意事項について

・ShowNetのケーブルが会場内に大量に配線してあります！ご注意ください！

ShowNetの配線はすべて展示フロアの地下ピットを使って床下配線をしています。

設営工事、もしくはブースに設置される看板などの装飾物がShowNetの運用を妨げたり、ShowNetで使用しているケーブルや機器などに損害を与えないように十分にご注意ください。万一、ShowNetの運用に障害が発生した場合には、修復に必要な相当額をご請求させていただきます。

・通路で配線修正作業などがある場合があります！通路の確保にご協力ください！

搬入、設営作業中にネットワークケーブルの位置調整や交換作業がおこなわれることがあります。展示装飾の搬入物、ゴミなどで通路などをふさがないでください。速やかな撤去作業をおこなうために、各種ケーブルを造作物などへの打ちつけやくくり付けるなど固定しないでください。

5. 撤去時の注意事項について

・ShowNetの撤去作業にご協力ください。

撤去時、安全確保のため、ShowNetが会場内に設置した機器やケーブルの撤去を先におこなわせていただきます。

スムーズな撤去作業のために皆様のご理解とご協力をお願いいたします。

・貸出機器の回収にご協力ください。

貸出機器がある場合は、機器と引き替えに借用書を返却いたします。

貸出機器については、会期終了後STMが回収にブースまで伺います。その際にはご協力をお願いいたします。

貸出機器の紛失や損壊があった場合には、後日実費代金を請求させていただきます。

機器の取り扱いには十分にご注意ください。

・ShowNetのケーブルが会場内に大量に配線してあります！ご注意ください！

撤去の際にケーブルが造作物などに固定されていたなどの理由でケーブルを破断したり、損壊した場合には後日実費料金を請求させていただきます。

ケーブルの取り扱いには十分にご注意ください。

第6章. 付録

1. ShowNetとは？

Interop Tokyoでは、会場内に「ShowNet」と呼ばれるネットワークを構築しています。

ShowNetは先進的なネットワーク技術を相互に接続することで実現している次世代ネットワークの構築プロジェクトであるとともに、出展社のみなさまにインターネットへの接続性を提供し、より効果的なデモンストレーションをおこなうためのインフラストラクチャーでもあります。

Mobile & Wireless Tokyo 2010のすべての出展社は、ShowNetが提供するネットワークを有償でご利用いただけます。

みなさまのブースを次世代のネットワークの一部とすることが可能となり、みなさまの展示を、より効果的で先進的なものにするためにも、是非ともShowNetを利用ください。

ShowNetは、毎年テーマをもって構築されています。

ネットワーク技術は日々進化していることを反映したテーマを選んでいきます。

今年>ShowNetでは、サーバーやネットワークの仮想化などによるクラウドコンピューティングの波、IPv4アドレスの枯渇とIPv6への移行、地球環境への配慮など、まさに大きな変革に向けての変革を、実際に稼動するモデルネットワークとしてお見せします。

ShowNetは以下の3つの要素によって実現しています。

1. 「NOC(Network Operation Center)チーム」

「NOCチーム」は主催者であるInterop実行委員会によって招聘された、最高の技術と経験を持つ技術者によって構成されたボランティア組織です。このNOCチームのメンバーのリーダーシップによってShowNetは設計・構築・運用されています。

2. 「ShowNet Sponsorship Program」

ShowNetを構築するほとんどすべての機器・製品は、このプログラムに基づいて、国内外の企業・団体より借り受けています。このプログラムによって最先端のネットワーク機器やサービスを提供する人材・スペシャリストが一同に会しています。(このプログラムについての詳細は、4-1ページ以降をご参照ください。)

3. 「STM>ShowNet Team Member)プログラム」

NOCチームの主導のもと、ShowNet構築作業のサポートや会期中のトラブルシュートなどをおこなうメンバーをSTMと呼びます。このSTMはSTMプログラムによって公募され、選出されるボランティアメンバーです。

2. ShowNet接続イメージ

ここでは、出展社ブースに対して提供されるケーブルの提供イメージを示しています。

1. 100/1000Base-T

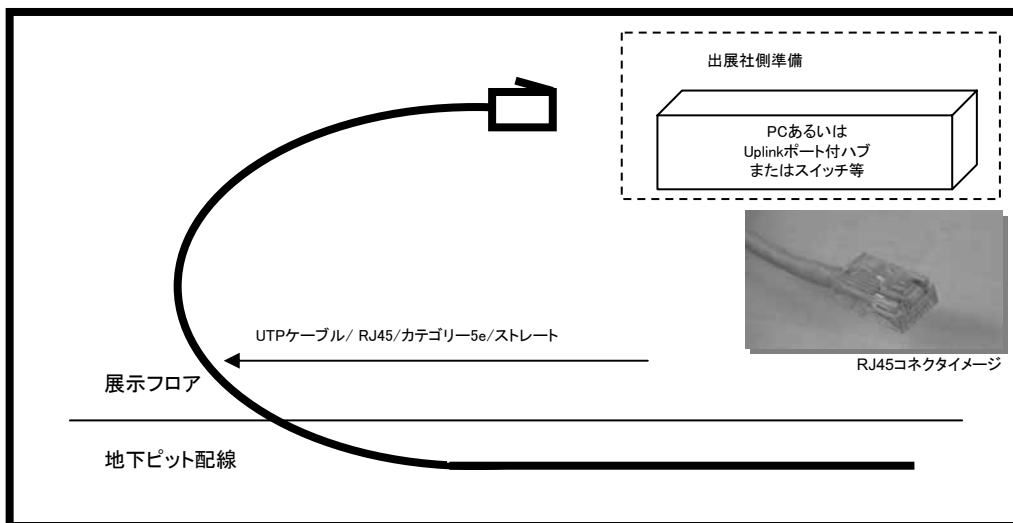

※コネクタ形状はRJ45 オスコネクタとなります。

2. 1000Base-SX (SCコネクタ)

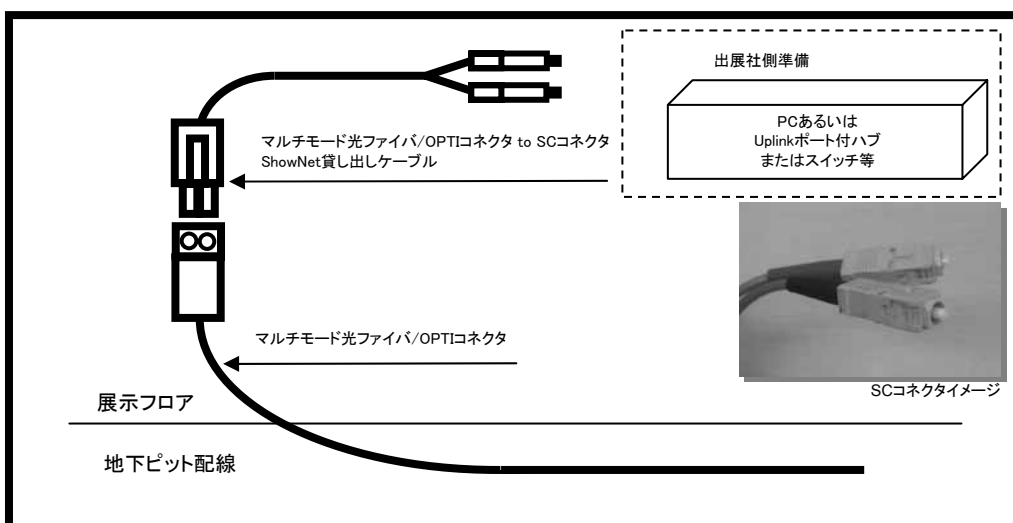

※コネクタ形状はSCコネクタとなります。

※LCコネクタでの提供ではありませんのでご注意ください。

3. 10GBase-LR(SCコネクタ)

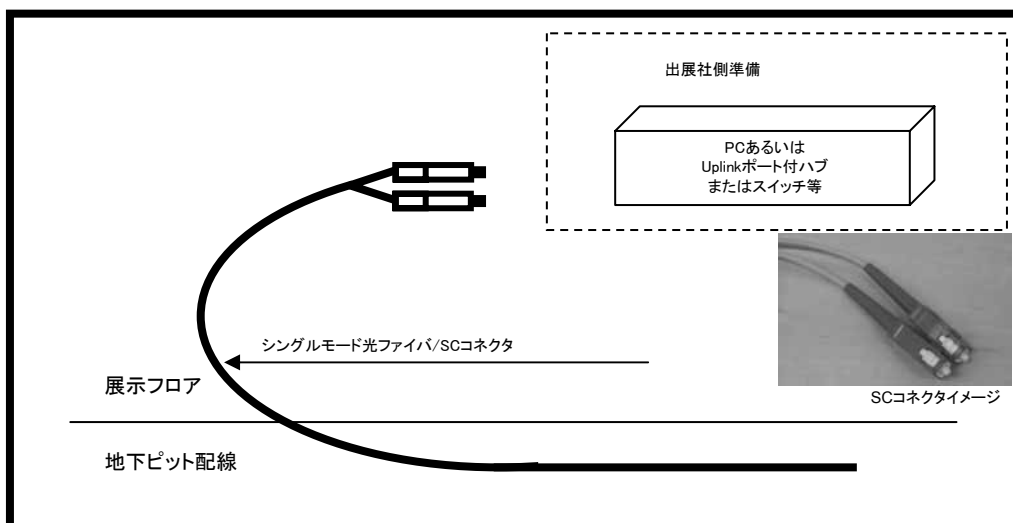

※コネクタ形状はSCコネクタとなります。
※LCコネクタでの提供ではありませんのでご注意ください。

4. ケーブルの受け渡し時のイメージ

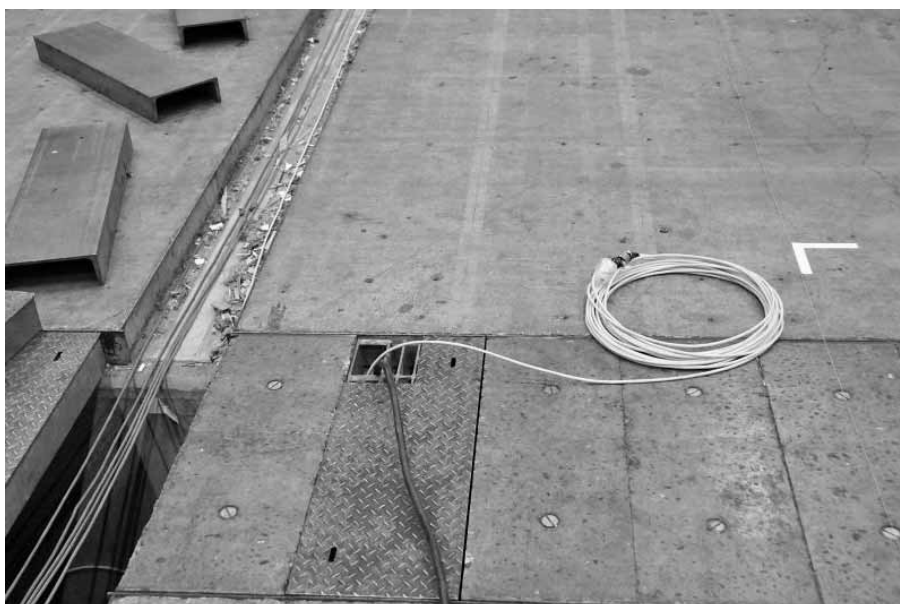

3. 標準ケーブル申し込み価格表

■標準ケーブル価格表

| 標準ケーブルの種類 | 価格1 (5月21日までの申し込み) | 価格2 (5月22日以降の申し込み) |
|----------------|-----------------------|-----------------------|
| 100/1000Base-T | ¥75,000 (税別) | ¥100,000 (税別) |
| 1000Base-SX | ¥75,000 (税別) | ¥100,000 (税別) |
| 10GBase-LR | ¥75,000 (税別) | ¥100,000 (税別) |

※上記料金には消費税は含まれません。別途消費税がかかります。

4. 追加サービス価格表

■追加ケーブルサービス価格表

| 追加ケーブル種類 | 価格1 (5月21日までの申し込み) | 価格2 (5月22日以降の申し込み) |
|----------------|-----------------------|-----------------------|
| 100/1000Base-T | ¥75,000(税別) | ¥100,000(税別) |
| 1000Base-SX | ¥150,000(税別) | ¥200,000(税別) |
| 10GBase-LR | ¥150,000(税別) | ¥200,000(税別) |

※上記料金には消費税は含まれません。別途消費税がかかります。

■ブース間接続サービス価格表

| ブース間接続種類 | 価格1 / 片端点分 (5月21日までの申し込み) | 価格2 / 片端点分 (5月22日以降の申し込み) |
|-----------|------------------------------|------------------------------|
| UTPケーブル | ¥75,000(税別) | ¥100,000(税別) |
| 光ファイバケーブル | ¥150,000(税別) | ¥200,000(税別) |
| VLAN | 無料 | 無料 |

1. 料金表は片端点の料金です。両端となる出展社にそれぞれに課金されます。
2. この申し込みは両端から申し込みがそれぞれ提出されなければ無効となります。
3. 各種ケーブルにはご用意できる数に限りがありますので、ご希望に添えない場合があります。
4. 上記料金には消費税は含まれません。別途消費税がかかります。

5. Best of Show Award ~ShowNetデモンストレーション部門~

Interop Tokyo 2010では、多数の出展社がネットワークに関するさまざまな製品やソリューション、サービスを展示します。その中から今年のテーマにふさわしい、最も優れたものを決めるのが、「Best of Show Award」です。IT業界有識者による厳正な審査や、来場者の投票によって選ばれる製品・ソリューション・サービスは、まさに今年を代表する、新しいネットワーク環境を牽引していくにふさわしいものと言えるでしょう。

選考結果は、展示会場とオフィシャルWebサイトで告知され、製品はもちろん受賞された出展社にとっても最適なプロモーションとなります。これまでも出展社の皆様から数多くのエントリーをいただき、高く評価していただいております。

「Best of Show Award」~ ShowNetデモンストレーション部門~は、ShowNetを利用、もしくは参加して最も注目に値するデモンストレーションをおこなった出展社に対して贈られる賞です。

Mobile & Wireless Tokyo 2010の出展社の皆様もShowNetを利用したデモンストレーションを行なっていただいた場合、この「Best of Show Award」~ ShowNetデモンストレーション部門~にエントリーすることができます。

ShowNetデモンストレーション部門にエントリーをご希望の場合は、「出展社サイト」からエントリーすることができます。

“Best of Show Award”のShowNetデモンストレーション部門以外の部門についての詳細は【2. 来場者プロモーション】P2-6をご参照ください。

**Best of Show Award
申込書提出期限
5月20日(木)**

■各種ShowNetの質問、お問合せは、net serv10@f2ff.jp まで

6. ShowNet利用にあたっての注意事項

・パビリオンなどの主催者企画に出展の場合

パビリオンなど主催者企画コーナーへのご出展の場合は、出展料金にShowNetの接続費用が含まれています。標準的なインターネット接続可能なケーブル(100 / 1000Base-T、プライベートIPv4 DHCP、グローバルIPv6 RA)を提供します。

したがって、パビリオンにご出展の場合は、接続の申し込み手続きは不要です。固定のグローバルIPv4アドレスが必要な場合などには別途事務局までお問い合わせください。

・セキュリティについての注意事項

1. ShowNetに接続する全ての機器には、必ずセキュリティに関する対策を講じてください。
セキュリティ対策が講じられていない機器は、インターネットからの攻撃による被害を受ける可能性があります。特にレンタルPCなどの普段使用しない機器は、セキュリティ対策が講じられていないことがあります。必ず最新のセキュリティ状態にしたのち、ShowNetに接続して下さい。
2. 万一、出展社にて接続された機器により、ShowNetの運用に支障をきたす、あるいは出展社のブース以外への攻撃が検出されるなどの事態が発生した場合、出展社側の認識の有無にかかわらず、ShowNetへの接続を即時遮断するなどの対処をおこなう場合があります。
このような場合、該当機器のネットワークからの隔離や、問題の解消などの対策を施さない限り、ShowNetへの接続遮断は解除されませんので、あらかじめご了承ください。
3. ShowNetの運用や他の出展社に障害を及ぼす恐れがあると判断された場合、ShowNet側より対策を講じていただくよう出展社にお願いする場合があります。
この際は、最大限のご協力をお願いいたします。

・SNMPによるShowNet機器のデータ取得

ShowNetを構成している多くの機器では、SNMP(Simple Network Management Protocol)サービスを提供しています。SNMP経由で稼働中の機器の情報を取得すれば、ShowNetの生きたデータをデモンストレーションに利用することができます。SNMPによるShowNetの情報取得をご希望の方は、事務局までお問い合わせください。

ただし、デモンストレーションの内容や、ShowNet側の都合により、このサービスはご利用になれない場合もあります。予めご了承ください。

・トラフィックフロー情報の提供について

展示会開催期間中、自社ブースのトラフィックフロー情報(*1)を、出展社サイトより閲覧することができます。サービスの詳細については、事務局までお問い合わせください。

(*1)トラフィックフロー情報は、パケットのサンプリングによるトラフィック概要情報であり、すべてのトラフィックを測定できるものではありません。

■各種ShowNetの質問、お問合せは、netserv10@f2ff.jp まで

・国内限定コンテンツの利用などについての注意事項

ShowNetで利用しているIPv4グローバルアドレスは国内のアドレスとして利用できないサイトがあります。そのため一部国内サイトのドメイン規制などにより、ShowNetからアクセスできない場合があります。国内限定コンテンツを利用したデモンストレーションご希望の場合には事前に事務局へご相談ください。

・マルチキャストの利用についての注意事項

出展ブースからマルチキャスト配信のデモンストレーションなどをおこなう場合は、事前に事務局へご相談ください。

・その他特殊なデモンストレーションを予定している場合

上記注意事項以外でも、出展ブース内で特殊なデモンストレーションをおこなう場合には、事前に事務局へご相談ください。

・無線LANの利用についての注意事項

1. 同一エリア内で多数の無線LAN機器が利用されている場合には、電波の干渉などさまざまな問題が発生する可能性があります。
2. 無線LANを利用した場合、会場内の状況によっては、確実なデモンストレーションが保証されません。このような問題は事前準備、設営の段階で同じ状況を確認できない可能性があることもご理解いただき、必ず有線でのバックアップ手段をご準備いただくなどの対策をお願いいたします。
3. 無線LANをShowNetに接続される場合には、下記に挙げる例のようなセキュリティ対策を必ずおこなってください。万一無線を通じて第三者に侵入され、悪用された場合、他の出展社に影響が及ぶ場合がございます。

無線LANに関するセキュリティ対策の例

1. MACアドレスによるアクセス制限
2. WPAによるアクセス制限 など

なお、従来より利用されてきたWEPキーによる暗号化はいくつかの脆弱性が指摘されています。このため、WEPキー以外、上記1,2による対策などをお勧めいたします。

7. よくあるお問合せ

Q1. ShowNetとはなんですか？

A1.

会場内にネットワークを構築するプロジェクトです。Mobile & Wireless Tokyoの出展社はインターネットへの接続を有償で利用することができ、デモンストレーションの訴求力をより高めることが可能です。ShowNetの成り立ちなどについての詳細はP6-30を参照してください。

Q2. 割り当てられたIPアドレスやゲートウェイ、DNSの情報などはいつ、どこで入手できますか？

A2.

期日までにお申し込みいただいた場合には、5月24日(月)以降、出展社サイトにて各種情報をご確認いただけるようになります。接続に必要な情報の入手などについてはP6-22を参照してください。

Q3. IPv6はサポートされていますか？

A3.

はい、ShowNetでは、標準でIPv4、IPv6をサポートしています。

Q4. 割り当てられるIPv4アドレスはグローバルアドレスですか？

A4.

いいえ、今回のShowNetでは、IPv4枯渇の現実を反映して、使用するIPv4アドレスはプライベートアドレスとなりました。

プライベートIPv4アドレス10.0.0.0/8内から割り振られます。グローバルIPv4アドレスをご希望の場合、申し込み時にグローバルを選択し、申し込みをしていただく必要があります。

Q5. ShowNetのセキュリティ仕様はどのようなものですか？

A5.

ShowNetでは、インターネット接続における安全性もあわせて提供することを目指し、パケットフィルタリングと攻撃トラフィック監視の二つのオペレーションをおこなっています。

7. 提出書類

| 書類名 | 参照P | 提出期限 | 提出先 | 提出方法 | P |
|----------------------------|--------------|----------|----------------|------------|------|
| 必須 公式サイト原稿 | 2-4 | 4月20日(火) | 運営事務局 | オンラインのみ | - |
| 必須 バーコードリーダー申込書 | 2-7 | 5月14日(金) | 運営事務局 | オンラインのみ | - |
| 必須 バッジ・車両証申込書 | 3-7 3-8 | 5月7日(金) | アテナ | オンライン/ FAX | 7-2 |
| 必須 装飾施工業者届 | 4-2 | 5月10日(月) | アコースト・コーポレーション | オンライン/ FAX | 7-3 |
| 必須 電気供給申込書 | 4-7 | 5月10日(月) | 飯田電機工業 | FAX | 7-4 |
| 任意 ShowNet申込 | 5. 6. | 5月21日(金) | 運営事務局 | オンラインのみ | - |
| 任意 Best of ShowAward エントリー | 2-6 | 5月20日(木) | 運営事務局 | オンラインのみ | - |
| 任意 ニュース投稿 | 2-4 | 随時 | 運営事務局 | オンラインのみ | - |
| 任意 スtockヤード申込書 | 4-16 | 5月14日(金) | 運営事務局 | オンラインのみ | - |
| 任意 追加ゲストチケット申込書 | 2-4 | 6月4日(金) | ゲストチケット発送センター | オンライン/ FAX | 7-5 |
| 任意 国内貨物一括搬出入見積依頼書 | 3-12 | 5月24日(月) | 石川組 | FAX | 7-6 |
| 任意 床面アンカー工事申請書 | 4-6 | 5月10日(月) | アコースト・コーポレーション | オンライン/ FAX | 7-7 |
| 任意 危険物持込許可申請書 | 4-8 | 5月10日(月) | アコースト・コーポレーション | FAX | 7-8 |
| 任意 パッケージブース/オプション申込書 | 4-11 4-12 | 5月11日(火) | エキスポ インターナショナル | FAX | 7-9 |
| 任意 臨時電話・FAX回線申込書 | 4-14 | 5月10日(月) | アコースト・コーポレーション | FAX | 7-10 |
| 任意 小間内清掃申込書 | 4-16 | 5月21日(金) | イン・サポート | オンライン/ FAX | 7-11 |
| 任意 備品レンタル申込書 | 4-17 | 5月21日(金) | アズ・シーン | オンライン/ FAX | 7-12 |
| 任意 コンピュータ機器レンタル申込書 | 4-18 4-19 | 5月21日(金) | キッセイコムテック | オンライン/ FAX | 7-13 |
| 任意 AV機器レンタル申込書 | 4-20 | 5月21日(金) | 光和 | オンライン/ FAX | 7-14 |
| 任意 宿泊予約申込書 | 4-21 | 5月17日(月) | JTB首都圏法人営業新橋支店 | FAX | 7-15 |
| 任意 飲食共通利用券申込書 | 4-22 | 5月10日(月) | 幕張メッセ | FAX | 7-16 |

■お申し込みに伴う費用は、提出先各社から請求されます。

■オンライン提出方法

提出方法に、「オンライン」と記載のある書類は、出展社専用サイトからご提出いただけます。
下記出展社専用サイトURLに接続し、出展社専用サイトの画面が表示されたら、あらかじめ事務局からご案内したログインID(①)とパスワード(②)を入力してLOGIN(③)し、■書類提出状況の項目に表示される提出書類を選択して、お申し込みください。

出展社専用サイトURL → <https://vem.f2ff.jp/in2010em>

■ 出展社専用サイト

ログインID: |

パスワード: |

③ LOGIN

[パスワードをお忘れの方はこちら](#)

[ログインIDをお忘れの方はこちら](#)

| | | | | |
|-----------------------------------------------------------------------------------|------|------------|---------------|---------|
|  | 提出書類 | 必須※ | 参照P: 3-7, 3-8 | 提出期限 |
| | 7-2 | バッジ・車両証申込書 | | 5月7日(金) |

※パッケージブースをお申し込みの場合は、小間数に応じた規定枚数をお送りしますので、ご提出は不要です。

| | | | | | |
|--------|--------|---|------|------|---|
| 出展社名 | | | | 小間番号 | |
| 住所 | (〒 -) | | | | |
| 部署 | | | 担当者名 | | |
| TEL | - | - | FAX | - | - |
| E-mail | @ | | | | |

■送付先 (上記と異なる場合)

| | | | | | |
|-----|--------|---|--------|---|--|
| 社名 | | | | | |
| 住所 | (〒 -) | | | | |
| 部署 | | | 担当者名 | | |
| TEL | - | - | E-mail | @ | |

■出展小間数

小間

■バッジ 最大発行枚数以内でお申し込みください。

| 種類 | 最大発行枚数 | 枚数 |
|------------|--------------------------|----|
| 出展社 | 1小間あたり10枚 | |
| 工事者 | 希望枚数 | |
| 製品搬出作業員(※) | 1~12小間 25枚 13小間以上 50枚 | |

■車両証 最大発行枚数以内でお申し込みください。

| 種類 | 最大発行枚数 | | | | | | 枚数 |
|------------|---------|----------------------|---------|---------|---------|--------|----|
| 搬入出車両証 | 1~3小間: | 1小間あたり3枚 | | | | | |
| | 4小間以上: | 1小間あたり2枚(50枚を上限とします) | | | | | |
| 優先搬出車両証(※) | 1~19小間: | 1枚 | | | | | |
| | 20小間以上: | 2枚 | | | | | |
| 製品搬出車両証(※) | 1~3小間 | 4~9小間 | 10~19小間 | 20~36小間 | 37~49小間 | 50小間以上 | |
| | 2枚 | 5枚 | 8枚 | 10枚 | 12枚 | 15枚 | |

(※)追加発行はいたしません。

※TEL・FAXによる受付は、4月5日(月)から開始します。

オンライン提出 → <https://vem.f2ff.jp/in2010em>

| | | |
|---------------|--------------------------------------------------------------------------------------------------|----------------------------------------------|
| 提出先 お問合わせ先 | 株式会社アテナ バッジ・車両証担当 〒134-8585 東京都江戸川区臨海町5-2-2 TEL:03-5679-3248 E-mail: june2010-exhi@f2ff.jp | FAX: 4月5日(月)以降 03-5679-3247 |
|---------------|--------------------------------------------------------------------------------------------------|----------------------------------------------|

| | | | | |
|-----------------------------------------------------------------------------------|------|---------|----------|----------|
|  | 提出書類 | 必須※ | 参照P: 4-2 | 提出期限 |
| | 7-3 | 装飾施工業者届 | | 5月10日(月) |

※パッケージブースをお申し込みの場合は、担当施工会社より届けがでますので、ご提出は不要です。

| | | | | | |
|--------|--------|---|------|------|---|
| 出展社名 | | | | 小間番号 | |
| 住所 | (〒 -) | | | | |
| 部署 | | | 担当者名 | | |
| TEL | - | - | FAX | - | - |
| E-mail | @ | | | | |

■代理店・企画会社

| | | | | | |
|--------|--------|---|------|---|---|
| 社名 | | | | | |
| 住所 | (〒 -) | | | | |
| 部署 | | | 担当者名 | | |
| TEL | - | - | FAX | - | - |
| E-mail | @ | | | | |

■装飾施工会社

| | | | | | |
|--------|--------|---|------|---|---|
| 社名 | | | | | |
| 住所 | (〒 -) | | | | |
| 部署 | | | 担当者名 | | |
| TEL | - | - | FAX | - | - |
| E-mail | @ | | | | |

本届によって届けられた会社は、本展のマニュアルに定める内容をすべて把握し、遵守します。

2010年 月 日

社名: _____

担当者名: (署名) _____

■本届とともに、小間施工図面(平面・立面・パース)を、PDF(メール添付)またはFAXでお送りください。

オンライン提出→ <https://vem.f2ff.jp/in2010em>

| | | |
|---------------|-------------------------------------------------------------------------------------------------------------------|-----------------------------|
| 提出先 お問合わせ先 | 株式会社アコースト・コーポレーション 担当: 田中、平野 〒101-0052 東京都千代田区神田小川町1-1 日光ビル4F TEL:03-5259-7971 E-mail: interop@accost.co.jp | FAX: 03-5259-7972 |
|---------------|-------------------------------------------------------------------------------------------------------------------|-----------------------------|

| | | | | |
|-----------------------------------------------------------------------------------|---------------------------|---------------------|----------|------|
|  | 提出書類 7-5 | 任意 | 参照P: 2-4 | 提出期限 |
| | | 追加ゲストチケット申込書 | | |

| | | | | | |
|-------------|--------|---|-------|------|---|
| 出展社名 | | | | 小間番号 | |
| 住所 | (〒 -) | | | | |
| 部署 | | | 担当者名 | | |
| T E L | - | - | F A X | - | - |
| E - m a i l | @ | | | | |

■送付先（上記と異なる場合）

| | | | | | |
|-------|--------|---|-------------|---|--|
| 社名 | | | | | |
| 住所 | (〒 -) | | | | |
| 部署 | | | 担当者名 | | |
| T E L | - | - | E - m a i l | @ | |

■必要事項をご記入ください。

| | | |
|----------|----------|-----|
| 展示会無料招待券 | 1セット100枚 | セット |
| 追加チラシ | 1セット100枚 | セット |
| 追加封筒 | 1セット100枚 | セット |

お申し込みから発送まで、3営業日ほどかかりますので、お早めにお申し込みください。

オンライン提出→ <https://vem.f2ff.jp/in2010em>

| | | |
|------------------------------|-------------------------------------------------------------------------------------------------------|------------------------------------|
| 提出先 お問い合わせ先 | ゲストチケット発送センター TEL: 03-3643-3320 受付期間: 4月20日(火)~6月4日(金) 10:00~12:00, 13:00~17:00(土日祝日を除く) | FAX: 03-5646-2140 |
|------------------------------|-------------------------------------------------------------------------------------------------------|------------------------------------|

| | | | | |
|-----------------------------------------------------------------------------------|--------------------|-----------------------|-----------|------|
|  | 提出書類 7-6 | 任意 | 参照P: 3-12 | 提出期限 |
| | | 国内貨物一括搬出入見積依頼書 | | |

| | | | | | |
|--------|--------|------|-------|------|---|
| 出展社名 | | | | 小間番号 | |
| 住所 | (〒 -) | | | | |
| 部署 | | 担当者名 | | | |
| TEL | - | - | F A X | - | - |
| E-mail | @ | | | | |

■必要事項をご記入ください。

引取日時について

引取日時： 月 日 () AM / PM

引取先 住所：

引取先 会社名：

担当部署名：

担当者名：

TEL:

積込時の助手： 不要 / 必要 () 人

会場内作業

【搬入】お届け日時： 月 日 () AM / PM

【搬出】引取日時： 月 日 () PM

会場での連絡先 担当者名：

携帯電話：

返送日時について

配送日時： 月 日 () AM / PM

配送先 住所：

配送先 会社名：

担当部署・担当者名：

TEL:

荷降し時の助手： 不要 / 必要 () 人

輸送物品について

※概要で結構ですので、分かる範囲にて記入願います。

| 品名 | サイズ (L/W/H-CM) | 重量 | 数量 | 荷姿 |
|----|----------------|----|----|----|
| | | | | |
| | | | | |
| | | | | |
| | | | | |

※記載しきれない場合は別紙に記載の上、添付して下さい。

輸送物品の保険について

付保する保険の種類： 展示会一貫輸送保険 / 輸送保険 / 展示保険 / その他

付保金額=求償限度額： ¥

輸送物品の所有者：

備考

| |
|--|
| |
|--|

| | | |
|-----------------------------|--------------------------------------------------------------------------|------------------------------------|
| 提出先 お問合わせ先 | 株式会社石川組 営業本部 担当:中島、望月 〒140-0002 東京都品川区東品川5-9-4 TEL:03-03-3474-8102 | FAX: 03-5460-9841 |
|-----------------------------|--------------------------------------------------------------------------|------------------------------------|

| | | | | |
|-----------------------------------------------------------------------------------|--------------------|--------------------|----------|------|
|  | 提出書類 7-7 | 任意 | 参照P: 4-6 | 提出期限 |
| | | 床面アンカー工事申請書 | | |

| | | | | | |
|-------------|--------|---|-------|------|---|
| 出展社名 | | | | 小間番号 | |
| 住所 | (〒 -) | | | | |
| 部署 | | | 担当者名 | | |
| T E L | - | - | F A X | - | - |
| E - m a i l | @ | | | | |

■請求先(上記と異なる場合)

| | | | | | |
|-------|--------|---|-------------|---|--|
| 社名 | | | | | |
| 住所 | (〒 -) | | | | |
| 部署 | | | 担当者名 | | |
| T E L | - | - | E - m a i l | @ | |

■工事内容・施工会社 必要事項をご記入ください。

| | | | | |
|-------|---------|-----|-------------|-----|
| 工事の種類 | アンカーボルト | mmφ | 本 | その他 |
| 工事予定日 | 6月 日 | | | |
| 施工会社名 | | | | |
| 住所 | (〒 -) | | | |
| 部署 | | | 担当者 | |
| T E L | - | - | E - m a i l | @ |

■アンカーボルト打設箇所を平面図に記し、PDFデータ(メール添付)またはFAXでお送りください。

■床復旧協力費として、1本あたり¥1,575(消費税込)を負担いただきます。

オンライン提出→ <https://vem.f2ff.jp/in2010em>

| | | |
|-----------------------|-------------------------------------------------------------------------------------------------------------------|------------------------------|
| 提出先 お問合わせ先 | 株式会社アコースト・コーポレーション 担当: 田中、平野 〒101-0052 東京都千代田区神田小川町1-1 日光ビル4F TEL:03-5259-7971 E-mail: interop@accost.co.jp | FAX: 03-5259-7972 |
|-----------------------|-------------------------------------------------------------------------------------------------------------------|------------------------------|

| | | | | |
|-----------------------------------------------------------------------------------|---------------------------|-------------------|----------|------|
|  | 提出書類 7-8 | 任意 | 参照P: 4-8 | 提出期限 |
| | | 危険物持込許可申請書 | | |

| | | | | | |
|--------|--------|---|-------|------|---|
| 出展社名 | | | | 小間番号 | |
| 住所 | (〒 -) | | | | |
| 部署 | | | 担当者名 | | |
| TEL | - | - | F A X | - | - |
| E-mail | @ | | | | |

■危険物持込み

| 使用目的 | 危険物の種類 | 量 (ℓ・kg) | 収納容器種別・容量 |
|------|--------|----------|-----------|
| | | | |
| | | | |
| | | | |
| | | | |

■高圧ガス・液化ガス持込み

| 使用目的 | ガスの種類 | 燃料 (ℓ) |
|------|-------|--------|
| | | |
| | | |
| | | |
| | | |

■裸火の使用

| 使用目的 | 裸火の種類 | 燃料 | 1時間の最大消費熱量(kcal/kw) |
|------|-------|----|---------------------|
| | | | |
| | | | |
| | | | |
| | | | |

| | | |
|------------------------------|--------------------------------------------------------------------------------------------------------------------------|------------------------------------|
| 提出先 お問い合わせ先 | 株式会社アコースト・コーポレーション 担当: 田中、平野 〒101-0052 東京都千代田区神田小川町1-1 日光ビル4F TEL:03-5259-7971 E-mail: interop@accost.co.jp | FAX: 03-5259-7972 |
|------------------------------|--------------------------------------------------------------------------------------------------------------------------|------------------------------------|

| | | | | |
|-----------------------------------------------------------------------------------|----------------------------|----------------------|-----------|-----------------|
|  | 提出書類 7-10 | 任意 | 参照P: 4-14 | 提出期限 |
| | | 臨時電話・FAX回線申込書 | | 5月10日(月) |

| | | | | | |
|-------------|--------|---|-------|------|---|
| 出展社名 | | | | 小間番号 | |
| 住所 | (〒 -) | | | | |
| 部署 | | | 担当者名 | | |
| T E L | - | - | F A X | - | - |
| E - m a i l | @ | | | | |

■請求先 (上記と異なる場合)

| | | | | | |
|-------|--------|---|-------------|---|--|
| 社名 | | | | | |
| 住所 | (〒 -) | | | | |
| 部署 | | | 担当者名 | | |
| T E L | - | - | E - m a i l | @ | |

■申込内容

| | 料金(消費税込) | 申込数 | 小計 |
|-----------------------|----------|-----|----|
| 臨時電話回線(電話機付) | ¥42,000 | | |
| 臨時電話回線(モジュージャックまで) | ¥42,000 | | |
| 臨時FAX(回線付) | ¥66,150 | | |
| ISDN64回線 | ¥63,000 | | |
| (オプション)ISDNダイヤルインサービス | ¥21,000 | | |
| | | 合計 | |

■希望設置箇所 電話機● モジュージャックまで◎ FAX○ ISDN64△で図示してください。

隣接小間()

▲

隣接小間()

正面

| | | |
|------------------------------|--------------------------------------------------------------------------------------------------------------------------|------------------------------------|
| 提出先 お問い合わせ先 | 株式会社アコースト・コーポレーション 担当: 田中、平野 〒101-0052 東京都千代田区神田小川町1-1 日光ビル4F TEL:03-5259-7971 E-mail: interop@accost.co.jp | FAX: 03-5259-7972 |
|------------------------------|--------------------------------------------------------------------------------------------------------------------------|------------------------------------|

| | | | | |
|-----------------------------------------------------------------------------------|----------------------------|-----------------|-----------|------|
|  | 提出書類 7-11 | 任意 | 参照P: 4-16 | 提出期限 |
| | | 小間内清掃申込書 | | |

| | | | | | |
|-------------|--------|---|-------|------|---|
| 出展社名 | | | | 小間番号 | |
| 住所 | (〒 -) | | | | |
| 部署 | | | 担当者名 | | |
| T E L | - | - | F A X | - | - |
| E - m a i l | @ | | | | |

■請求先(上記と異なる場合)

| | | | | | |
|-------|--------|---|-------------|---|--|
| 社名 | | | | | |
| 住所 | (〒 -) | | | | |
| 部署 | | | 担当者名 | | |
| T E L | - | - | E - m a i l | @ | |

■必要事項をご記入ください。

小間(9㎡) × ¥2,100 (消費税込) = 合計 ¥

※お申し込みは、小間に占める展示製品、装飾物の面積に関わらず、出展小間数でお受けします。

オンライン提出 → <https://vem.f2ff.jp/in2010em>

| | | |
|------------------------------|--------------------------------------------------------------------------------------|------------------------------------|
| 提出先 お問い合わせ先 | 株式会社イン・サポート 担当: 昼間、後藤 〒135-0016 東京都江東区東陽5-22-12 河合ビル1F TEL:03-5683-3886 | FAX: 03-5683-3887 |
|------------------------------|--------------------------------------------------------------------------------------|------------------------------------|

| | | | | |
|-----------------------------------------------------------------------------------|----------------------------|------------------|-----------|------|
|  | 提出書類 7-12 | 任意 | 参照P: 4-17 | 提出期限 |
| | | 備品レンタル申込書 | | |

| | | | | | |
|--------|--------|---|------|------|---|
| 出展社名 | | | | 小間番号 | |
| 住所 | (〒 -) | | | | |
| 部署 | | | 担当者名 | | |
| TEL | - | - | FAX | - | - |
| E-mail | @ | | | | |

■請求先(上記と異なる場合)

| | | | | | |
|-----|--------|---|--------|---|--|
| 社名 | | | | | |
| 住所 | (〒 -) | | | | |
| 部署 | | | 担当者名 | | |
| TEL | - | - | E-mail | @ | |

■必要事項をご記入ください。

| No. | 品名 | 数 | 料金 | 小計 |
|-----|-----|---|----|----|
| | | | ¥ | ¥ |
| | | | ¥ | ¥ |
| | | | ¥ | ¥ |
| | | | ¥ | ¥ |
| | | | ¥ | ¥ |
| | | | ¥ | ¥ |
| | | | ¥ | ¥ |
| | | | ¥ | ¥ |
| | | | ¥ | ¥ |
| | | | ¥ | ¥ |
| | | | ¥ | ¥ |
| | | | ¥ | ¥ |
| | | | ¥ | ¥ |
| | 小計 | | ¥ | ¥ |
| | 消費税 | | ¥ | ¥ |
| | 合計 | | ¥ | ¥ |

オンライン提出→ <https://vem.f2ff.jp/in2010em>

| | | |
|------------------------------|------------------------------------------------------------------------|------------------------------------|
| 提出先 お問い合わせ先 | 株式会社アズ・シーン 担当:岩瀬 〒162-0065 東京都新宿区余丁町10-8 TEL:03-5368-1961 | FAX: 03-5368-1968 |
|------------------------------|------------------------------------------------------------------------|------------------------------------|

| | | | | |
|--------------------------------------------------------------|----------------------------|--------------------|-----------|------|
| Mobile & Wireless <small>Tokyo Preview</small> | 提出書類 7-13 | 任意 | 参照P: 4-20 | 提出期限 |
| | | AV機器レンタル申込書 | | |

| | | | | | |
|--------|--------|---|-------|------|---|
| 出展社名 | | | | 小間番号 | |
| 住所 | (〒 -) | | | | |
| 部署 | | | 担当者名 | | |
| TEL | - | - | F A X | - | - |
| E-mail | @ | | | | |

■請求先(上記と異なる場合)

| | | | | | |
|-----|--------|---|--------|--|---|
| 社名 | | | | | |
| 住所 | (〒 -) | | | | |
| 部署 | | | 担当者名 | | |
| TEL | - | - | E-mail | | @ |

■必要事項をご記入ください。

| | 品名・型式・単価 | 数量 | 金額 | | 品名・型式・単価 | 数量 | 金額 |
|----------|-----------------------------------------------------------------------------------------------------------------------------------------------|----|----|----|--------------------------------------------------------------------------------------------------------------------------------------------------------|----|----|
| 1 | マルチDVDプレーヤー(NTSC・PAL) JVC XV-N672S ¥10,000  | | | 10 | 37"プラスマディスプレイ (ビデオ・XGAフル) HITACHI CMP-307XJ ¥115,000  | | |
| 2 | DVDプレーヤー Pioneer DVD-V730 ¥10,000  | | | 11 | 40"LCDモニター (フルハイビジョン1920x1080) SONY KDL-40V2500 ¥98,000  | | |
| 3 | ブルーレイディスクレコーダー SONY BDZ-L55 ¥10,000  | | | 12 | 45"LCDモニター (フルハイビジョン1920x1080) SHARP LC-45GE2 ¥110,000  | | |
| 4 | 20"LCDワイドテレビ (パソコンとの接続不可) SHARP LC-20AX5 ¥24,000  | | | 13 | 57"LCDモニター (フルハイビジョン1920x1080) NEC LCD5710 ¥130,000  | | |
| 5 | 26"LCDワイドテレビ SHARP LC-26BD1 ¥32,000  | | | 14 | 65"LCDモニター (フルハイビジョン1920x1080) SHARP PN655 ¥180,000  | | |
| 6 | 20"PC用LCDモニター(UXGA) Samsung SyncMaster213T ¥20,000  | | | 15 | 100"BOX型RGBプロジェクター HITACHI NX100-1112 SSA-B ¥740,000  | | |
| 7 | 20"PC用LCDモニター(UXGA) NEC LCD2070NX ¥20,000  | | | 16 | 70"BOX型RGBプロジェクター HITACHI NX70-1111S ¥340,000  | | |
| 8 | LCDプロジェクター (3500ANSIルーメン) SANYO LP-XT16 ¥100,000  | | | 17 | 音響設備 (小) (マイク*1 アンプ*1 SP*2) BOSE101 ¥36,000  | | |
| 9 | LCDプロジェクター (3000ANSIルーメン) SANYO LP-XC10 ¥70,000  | | | 18 | 音響設備 (大) (マイク*1 アンプ*1 SP*2) RAMSA WS-A200 ¥68,000  | | |
| 合計(消費税別) | | | | | | ¥ | |

※料金は、会期中のレンタル料、搬入出費、セット費を含みます。(消費税別途)

※料金表に記載のない機材につきましては、別途お見積もりいたします。

※機材の詳細をご覧になりたい方は、URL <http://www.kowanet.co.jp>をご覧ください。

オンライン提出 → <https://vem.f2ff.jp/in2010em>

| | | |
|-----------------------------|-------------------------------------------------------------------------------------------------------|------------------------------------|
| 提出先 お問合わせ先 | 株式会社光和 担当: 桜田、吉田 〒135-0053 東京都江東区辰巳1-7-32 TEL:03-3522-1040 E-mail: interop@kowanet.co.jp | FAX: 03-3522-2190 |
|-----------------------------|-------------------------------------------------------------------------------------------------------|------------------------------------|

| | | | | |
|-----------------------------------------------------------------------------------|----------------------------|----------------|-----------|------|
|  | 提出書類 7-15 | 任意 | 参照P: 4-21 | 提出期限 |
| | | 宿泊予約申込書 | | |

| | | | | | |
|-------------|--------|---|-------|------|---|
| 出展社名 | | | | 小間番号 | |
| 住所 | (〒 -) | | | | |
| 部署 | | | 担当者名 | | |
| T E L | - | - | F A X | - | - |
| E - m a i l | @ | | | | |

■必要事項をご記入ください。部屋タイプ、宿泊希望日に○してください。

| フリガナ 宿泊者名 | ホテル名 | | 部屋タイプ○で 囲む | 6/5 | 6/6 | 6/7 | 6/8 | 6/9 | 6/10 | 6/11 |
|--------------|------|------|---------------|-----|-----|-----|-----|-----|------|------|
| | 第1希望 | 第2希望 | | (土) | (日) | (月) | (火) | (水) | (木) | (金) |
| | | | シングル | | | | | | | |
| | | | ツイン | | | | | | | |
| | | | シングル | | | | | | | |
| | | | ツイン | | | | | | | |
| | | | シングル | | | | | | | |
| | | | ツイン | | | | | | | |

●クレジットカード払いをご希望の方は、下欄にご記入ください。
本申込書到着後1週間以内に引き落としの手続きをさせていただきます。

| | | | | | |
|--------|-------------------------------|---------------------------------|---------------------------------|-------------------------------|------------------------------|
| カード会社: | <input type="checkbox"/> VISA | <input type="checkbox"/> MASTER | <input type="checkbox"/> DINERS | <input type="checkbox"/> AMEX | <input type="checkbox"/> JCB |
| カード番号: | | | | 有効期限: | 年 月 |
| 名義: | | | | サイン: | |

●ご変更などによる返金の場合のお振込み口座

| | | |
|-----|-----|------|
| 銀行名 | 支店名 | 口座番号 |
| | | |
| 口座名 | | |
| | | |

| | | |
|------------------------------|-------------------------------------------------------------------------------------------------|------------------------------------|
| 提出先 お問い合わせ先 | 株式会社JTB首都圏 法人営業新橋支店 担当:多返田、篠村、関 〒105-0004 東京都港区新橋1-18-16 日生新橋ビル5F TEL:03-3504-0795 | FAX: 03-3502-3169 |
|------------------------------|-------------------------------------------------------------------------------------------------|------------------------------------|

| | | | | |
|-----------------------------------------------------------------------------------|---------------------|-------------------|-----------|------|
|  | 提出書類 7-16 | 任意 | 参照P: 4-22 | 提出期限 |
| | | 飲食共通利用券申込書 | | |

| | | | | | |
|-------------|--------|---|-------|------|---|
| 出展社名 | | | | 小間番号 | |
| 住所 | (〒 -) | | | | |
| 部署 | | | 担当者名 | | |
| T E L | - | - | F A X | - | - |
| E - m a i l | @ | | | | |

■必要事項をご記入ください。

幕張新都心飲食共通利用券 1シート ¥1,000 (@ ¥250 × 3枚 + ¥100 × 2枚 + ¥50 × 1枚 6枚綴)

シート x ¥1,000 = 合計 ¥

| | | |
|------------------------|-------------------------------------------------------------------------------|------------------------------------|
| 提出先 お問い合わせ先 | 株式会社幕張メッセ 経理・管理課 飲食券担当 〒261-0023 千葉県千葉市美浜区中瀬2-1 TEL:043-296-0525 | FAX: 043-296-0529 |
|------------------------|-------------------------------------------------------------------------------|------------------------------------|